

CDP 35T / 45T / 65T

Service manual

Rev. 3.3

da • en • de • fr • ru • it

Dantherm[®]
CONTROL YOUR CLIMATE

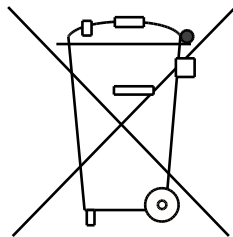

Der tages forbehold for trykfejl og ændringer
Dantherm can accept no responsibility for possible errors and changes
Irrtümer und Änderungen vorbehalten
Dantherm n'assume aucune responsabilité pour erreurs et modifications éventuelles

Emne/Topic/Thema/Chapitres/Tema/Argomento		
DA	Introduktion	5
	Generelle oplysninger	6
	Produkt- og funktionsbeskrivelse	7
	Display	9
	Hygostatstyring	10
	Montage- og installationsvejledning	12
	Servicevejledning	15
	Fejlfindingsvejledning	16
	Teknisk information	17
	Serviceaftale	18
EN	Introduction	19
	General information	20
	Product and functional description	21
	Display	23
	Hygostat control	24
	Mounting and installation instructions	25
	Service guide	29
	Fault finding guide	30
	Technical information	31
	Service agreement	32
DE	Introduktion	33
	Allgemeine Informationen	34
	Produkt- und Funktionsbeschreibung	35
	Display	37
	Hygostatensteuerung	38
	Montage- und Installationsanleitung	39
	Wartungsanleitung	43
	Fehlersucheanleitung	44
	Technische Informationen	45
	Service-Vereinbarung	46
FR	Introduction	47
	Informations générales	48
	Déscription du produit et de son fonctionnement	49
	Afficheur	51
	Contrôle de l'hygostat	52
	Manuel de montage et d'installation	53
	Manuel d'entretien	57

*Fortsættes/continued overleaf/fortsetzt/Suite à la page suivante/Продолжение на след. стр./
continua alla pagina seguente*

Emne/Topic/Thema/Chapitres/Тема/Argomento		
FR	Localisation de défauts	58
	Caractéristiques techniques	59
	Contrat de service après vente	60
RU	Общая информация	61
	Общая информация	62
	Принцип действия агрегата	64
	Дисплей	66
	Управление посредством гигростата	67
	Монтаж	68
	Техническое обслуживание	72
	Неисправности и способы их устранения	73
	Технические характеристики	74
IT	Introduzione	75
	Informazioni generali	76
	Descrizione prodotto e relative funzioni	77
	Display	79
	Controllo umidostato	80
	Istruzioni di montaggio e installazione	81
	Guida alla manutenzione	85
	Guida alla ricerca guasti	86
	Informazioni tecniche	87
	Service-Vereinbarung	46
	Kølekredsløb/Cooling Circuit/Kältekreislauf/Circuit frigorifique, Холодильный контур/Circuito frigorifero, CDP35T	89
	Kølekredsløb/Cooling Circuit/Kältekreislauf/Circuit frigorifique, Холодильный контур/Circuito frigorifero, CDP45T/CDP65T	90
	Eldiagram/Wiring diagram/Schaltplan/Schéma électrique, Схема соединений/Schema elettrico, CDP35T	91
	Eldiagram/Wiring diagram/Schaltplan/Schéma électrique, Схема соединений/Schema elettrico, CDP45T	92
	Eldiagram/Wiring diagram/Schaltplan/Schéma électrique, Схема соединений/Schema elettrico, CDP65T	93
	Ordforklaring/Legend/Legende/Légende/Легенда/Legenda	94
	Reservedele/Spare parts/Ersatzteile/Pièces de rechange/- Запасные части/Parti di ricambio, CDP 35T	97
	Reservedele/spare parts/Ersatzteile/Pièces de rechange/- Запасные части/Parti di ricambio, CDP 45T	103
	Reservedele/spare parts/Ersatzteile/Pièces de rechange/- Запасные части/Parti di ricambio, CDP 65T	109

Introduktion

Overblik

Advarsel

Det er operatørens ansvar at læse og forstå denne servicemanual og øvrige informationer samt at anvende den korrekte drifts- og vedligeholdelsesprocedure.

Læs hele manualen, inden aggregatet startes første gang. Det er vigtigt at kende den korrekte driftsprocedure for aggregatet og alle sikkerhedsforanstaltningerne for at undgå mulig skade på materiel og/eller mandskab.

Indhold

Denne servicemanual dækker følgende emner:

Emne	Se side
Introduktion	5
Generelle oplysninger	6
Produkt- og funktionsbeskrivelse	7
Display	9
Hygrostatstyring	10
Montage- og installationsvejledning	12
Servicevejledning	15
Fejlfindingsvejledning	16
Teknisk information	17
Serviceaftale	18

Generelle oplysninger

Introduktion	Dette afsnit giver dig generel information omkring aggregatet og denne servicemanual.														
Manualens varenummer	Denne servicemanual har varenummer 975676.														
Målgruppe	Servicemanualens målgruppe er de teknikere, der installerer aggregatet samt foretager forebyggende vedligeholdelse og udskifter dele ved fejl.														
Copyright	Kopiering af servicemanualen eller dele af den er ikke tilladt uden en skriftlig tilladelse fra Dantherm A/S.														
Forbehold	Dantherm A/S forbeholder sig retten til til hver en tid at foretage ændringer og forbedringer på produktet og i servicemanualen uden forudgående meddelelse eller forpligtelser.														
EU overensstemmelseserklæring 	<p>Dantherm A/S, Marienlystvej 65, DK-7800 Skive erklærer på eget ansvar, at følgende produkt:</p> <p style="text-align: center;">Luftaffugter, type CDP 35T/45T/65T:</p> <p>som er omfattet af denne erklæring, er i overensstemmelse med følgende direktiver:</p> <table><tr><td>98/37/EEC</td><td>Maskindirektivet</td></tr><tr><td>73/23/EEC</td><td>Lavspændingsdirektivet</td></tr><tr><td>89/336/EEC</td><td>EMC-direktivet</td></tr></table> <p>– og er fremstillet i overensstemmelse med følgende normer:</p> <table><tr><td>EN 60335-2-40</td><td>Standard for elektriske affugtere</td></tr><tr><td>EN 292</td><td>Maskinsikkerhed</td></tr><tr><td>EN 50081-1-EMC</td><td>Generisk standard for emission</td></tr><tr><td>EN 50082-1 EMC</td><td>Generisk standard for immunitet</td></tr></table> <p>Skive, 16.08.2001</p>	98/37/EEC	Maskindirektivet	73/23/EEC	Lavspændingsdirektivet	89/336/EEC	EMC-direktivet	EN 60335-2-40	Standard for elektriske affugtere	EN 292	Maskinsikkerhed	EN 50081-1-EMC	Generisk standard for emission	EN 50082-1 EMC	Generisk standard for immunitet
98/37/EEC	Maskindirektivet														
73/23/EEC	Lavspændingsdirektivet														
89/336/EEC	EMC-direktivet														
EN 60335-2-40	Standard for elektriske affugtere														
EN 292	Maskinsikkerhed														
EN 50081-1-EMC	Generisk standard for emission														
EN 50082-1 EMC	Generisk standard for immunitet														
Bortskaffelse	Aggregatet er designet til at holde i mange år. Når aggregatet skal bortskaffes skal det foregå i henhold til nationale love og procedurer for at beskytte miljøet. Denne affugter indeholder kølemiddel R407C og kompressorolie. Kompressoren skal, i forbindelse med bortskaffelse, returneres til offentlig godkendt modtagestation.														

Produkt- og funktionsbeskrivelse

Illustration

Illustration af CDP 35T/45T/65T-seriens funktionsprincip:

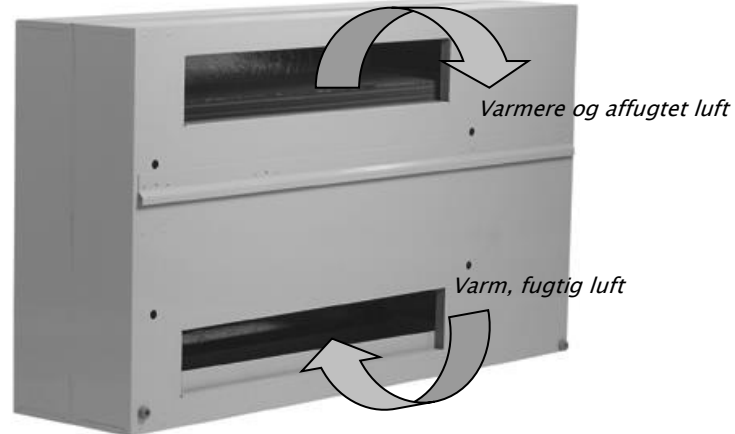

Sådan fungerer affugteren

CDP 35T/45T/65T arbejder efter kondensationsprincippet.

Den fugtige rumluft suges ind i affugteren ved hjælp af én, to eller tre ventilatorer. Inde i fordampere afkøles luften, og når dens temperatur falder til under dugpunktet, udkondenseres luftens vanddampe til dråber, som ledes til afløb.

Den tørre og kolde luft ledes videre gennem kondensatoren, hvor den genopvarmes. Som følge af den varme der frigives ved vanddampenes kondensering samt varmetilskuddet, der stammer fra kompressorens driftseffekt, tilføres luften mere varme end der blev fjernet fra den under afkølingen. Dette varmetilskud svarer omtrent til en temperaturstigning på 5 °C. Ved en stadig cirkulation af rumluften gennem affugteren vil rumluftens relative fugtighed efterhånden falde, hvorved der opnås en hurtig men skånsom udtørring.

Ventilatorstyring

Når hygrostaten sætter affugteren i drift indkobles ventilatoren/ventilatorerne sammen med kompressoren.

Hvis man ønsker kontinuerlig ventilation – dvs. uafhængig af affugtningen, kan der i styringen etableres en lus mellem klemme 25 og 26.

Kompressorstyring

Start af kompressoren er begrænset af en timer på 6 minutter, der starter, når kompressoren tilsluttes. Afbrydes kompressoren, skal timeren være udløbet, før kompressoren kan starte igen.

Hver gang affugteren har været standset ved afbrydelse af strømmen, via den indbyggede eller en ekstern hygrostat, er der i styringen indbygget en tidsforsinkelse på 30 sekunder, før affugteren starter igen.

Dette er en sikkerhedsfunktion, som skal beskytte kompressoren mod overbelastning forårsaget af for højt tryk i kølekredsen ved start.

Fortsættes på næste side

Produkt- og funktionsbeskrivelse, *fortsat*

Afrimning

Falder temperaturen til under 20 °C kan fordampere efter kort tid rime til. Når fordamperføleren – som følge af en rumtemperatur under 20 °C – registrerer en temperatur på under 5 °C, lader den affugteren køre i affugtningsmodus i yderligere 30 minutter. Herefter standser kompressoren og en passiv afrimning begynder, idet ventilatoren suger rumluft ind over fordamperfladen, som derved langsomt afrimes. Når fordamperføleren igen registrerer en temperatur over 5 °C genindkobles kompressoren.

Sikkerheds kredsløb

Hvis temperaturen ved kondensatoren overstiger 55 °C (f.eks. på grund af ventilatorudfald eller hvis rumtemperaturen er højere end 36 °C), stopper kompressoren automatisk. Dette sker for at undgå en overbelastning af kompressoren. Efter 45 min. starter kompressoren automatisk igen.

Display

CDG3-styring

CDP-serien er udstyret med en elektronisk CDG3-styring. Elektronikken styrer alle:

- Sikkerhedsfunktioner
- Kontrolfunktioner
- Tænd-/sluk funktioner

Betydningen af de enkelte lysdioder gennemgås nedenfor.

Illustration

På siden af affugteren er der et display, der indikerer forskellige driftstilstande. Denne illustration viser displayet:



Lysdioder

Nedenstående giver et overblik over lysdiodernes betydning:

Hvis affugteren afbrydes og genindkobles ved at afbryde og tilslutte strømmen vil lysdioderne på skift lyse grønt, inden affugterens driftstilstand fremgår af displayet.

Del	Beskrivelse
	Lyser konstant, når affugteren er tilsluttet strømmen. Ved afrimning og eventuel kontinuerlig ventilation er der ingen displayindikationer. I disse to driftstilstande vil lynet lyse konstant grønt for at indikere, at strømmen er tilsluttet.
	Lyser konstant, når kompressoren er i drift og affugteren affugter.
	Anvendes ikke i CDP-serien.
 + 	Lyn lyser konstant og dråben blinker: Når dråben blinker grønt og lynet lyser konstant grønt indikerer dette, at affugteren fungerer, men der har været en fejl på affugteren via kondensatorføleren. Den blinkende dråbe slukkes ved at afbryde og genindkoble affugteren ved afbrydelse og tilslutning af strømmen.
 +  + 	Lyn lyser konstant grønt, dråben blinker grønt, trekant blinker rødt. Lynet lyser konstant grønt for at indikere, at strømmen er tilsluttet til anlægget. Lysdioderne med dråben og trekanten blinker grønt og rødt for at indikere, at der er fejl på affugteren via kondensatorføleren. Registrerer kondensatorføleren en for høj temperatur på kondensatorfladen afbrydes kompressoren, og affugteren stoppes i 45 minutter, hvorefter affugteren automatisk genindkobles. Efter genindkoblingen vil lysdioden i trekanten blive slukket, og dråben vil fortsat blinke. Lynet lyser fortsat grønt.

Hygrostatstyring

Introduktion Denne instruktion forklarer, hvordan den medleverede eksterne hygrosstat skal tilsluttes Dantherm's luftaffugtertype CDP 35T/45T/65T.

Konstant måling af fugtighed Dantherm anbefaler at man tilslutter en ekstern hygrosstat for at sikre en konstant måling af fugtigheden i swimmingpoolområdet. Herved kan man også gentagne gange justere luftfugtigheden.

Placering For at sikre at affugteren starter, når der er behov for det, skal hygrosstaten placeres, så den registrerer tilstanden i poolrummet. Dantherm anbefaler at placere hygrosstaten i udsugningskanalen. Se nedenstående fremgangsmåde.

Vigtigt Hvis luftfugtigheden er under 60 % RH, kan enheden ikke starte når strømmen er tilsluttet.

Indstilling af hygrosstat For at indstille hygrosstaten til lavere end 60 % RH, drej på indstillingsknappen:

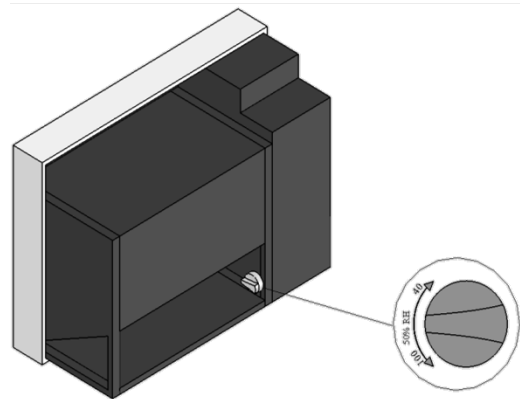

Fremgangsmåde Følg denne vejledning for at tilslutte den eksterne hygrosstat. Udgangen til en ekstern hygrosstat er 12 V.

Trin	Handling
1	Frakobl den indbyggede hygrosstat på klemme 21/22
2	Monter den eksterne hygrosstat på klemme 21/22

MIDJEFYR CENTRI

HYG

Fortsættes på næste side

Hygrostatstyring, *fortsat*

Fremgangsmåde,
fortsat

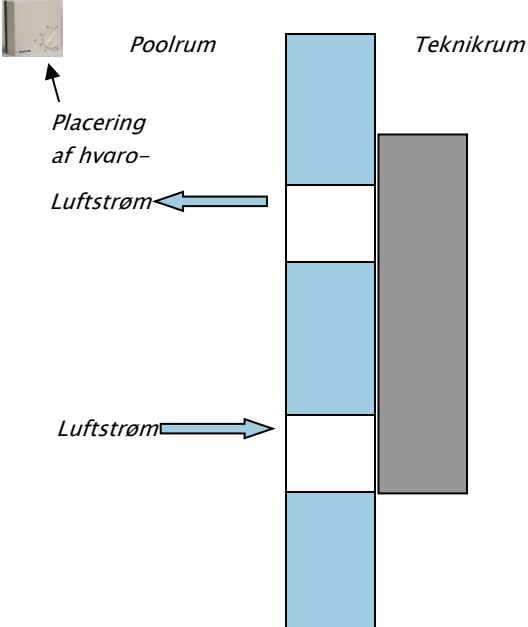
Trin	Handling
3	Før ledningen til hygrostaten ud gennem bunden af affugteren
4	<p data-bbox="483 434 746 533">Placer hygrostaten på væggen i poolrummet</p>  <p data-bbox="890 465 981 492"><i>Poolrum</i></p> <p data-bbox="1177 465 1289 492"><i>Teknikrum</i></p> <p data-bbox="810 544 911 600"><i>Placering af hvaro-</i></p> <p data-bbox="810 622 911 649"><i>Luftstrøm</i> ←</p> <p data-bbox="815 846 916 873"><i>Luftstrøm</i> →</p>

Montage- og installationsvejledning

Introduktion

Dette afsnit indeholder alle nødvendige informationer for at kunne montere kanalsæt og affugter korrekt.

Den elektriske installation er beskrevet nederst i afsnittet.

Opmåling af kanaler

Følg denne vejledning for at etablere kanalåbningerne:

Trin	Handling
1	Skær skabelonen på emballagen ud og tape den op på væggen, hvor affugteren skal hænges op
2	Afmærk ved hjælp af skabelonen placeringen af kanalerne og vægbeslaget til ophængning af affugteren Afmærkningen af kanalerne og vægbeslaget kan også foretages med udgangspunkt i målskitserne på side 95.
3	Etabler kanalåbningerne
4	Opmål dybden af kanalerne
5	Tilpas og monter kanalerne i henhold til opmålingen i trin 4, se også "Montage af kanalsæt"

Vigtigt

Den anbefalede minimumsafstand mellem affugteren og loftet samt affugteren og gulvet er 225 mm.

Se målskitserne på side 95.

Kanalsæt

Dantherms kanalsæt kan anvendes til murtykkelser fra 70 mm til 350 mm.



Kanalsæt

Kanalsættet består af...

Kanalsættet består af de disse dele:

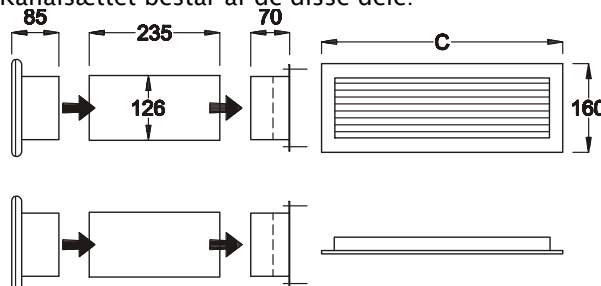

Model	C
CDP 35T	434 mm
CDP 45T	743 mm
CDP 65T	1284 mm

Fortsættes på næste side

Montage- og installationsvejledning, *fortsat*

Montage af kanalsæt Følg denne vejledning for at montere kanalsættet:

Trin	Handling
1	Placer kanalstykket med filteret i den nederste kanalåbning, hvor luften fra swimmingpoolområdet suges ind i affugteren.
2	Afklip kanalsættets mellemstykke til passende bredde inden det sammenføjes Dette gælder for murtykkelsen mellem 130 mm og 350 mm
	<div style="display: flex; justify-content: space-around;"> <div style="text-align: center;">  <p><i>Kanalsættets mellemstykke, 235 mm</i></p> </div> <div style="text-align: center;">  <p><i>Kanalsættet, 350 mm</i></p> </div> </div>
3	Monter kanalsættet i murens kanalåbning
4	Hæng affugteren op på vægbeslaget

Adgang til affugterens styring Følg denne vejledning for at få adgang til styringen:

Trin	Handling
1	Afmonter skruerne (4 stk.) på forsiden af affugteren (dvs. modsat affugterens kanalåbninger) og åbn affugteren Afmonteringen af skruerne kan ske ved brug af den medfølgende Unbrako-nøgle – nøgle med 6-kantet hoved.
2	Fjern skruerne på forsiden af låget på den boks, der er placeret ovenpå kompressoren (styringen er placeret i den boks)
3	Skub låget mod affugterens bagstykke og træk ud over boksen Der er nu adgang til styringen

Afløb for kondensvand Afløbet for kondensvandet er placeret i bunden af affugteren. Affugteren er forsynet med en slangestuds til en ½" fleksibel eller fast afløbsforbindelse. Afløbsledningen skal etableres med et fald på min. 2 % for at sikre, at vandet løber fra drypbakken. Som alternativ kan en almindelig kondensatpumpe monteres ved affugterens afløbsstuds, så kondensvandet pumpes til afløbet. Afløbets placering er vist på tegningen på næste side, hvor affugteren er set fra oven.

Fortsættes på næste side

Montage- og installationsvejledning, *fortsat*

Illustration

Afløbets placering:

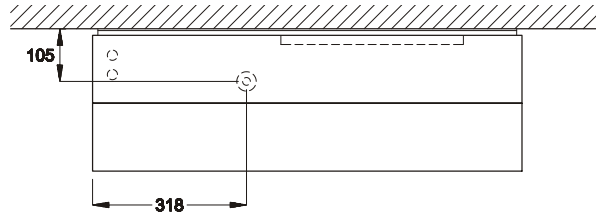

Tilslutning af strømforsyningen

Strømforsyningen til affugteren tilsluttes i henhold til typeskiltet. El-diagrammer findes på siderne 91–93.

Vigtigt! De lokale forskrifter for elektriske installationer skal overholdes!

Vandkvalitet

Anvisninger fra leverandøren af vandbehandlingsanlægget skal altid overholdes.

Med tilsætning af kemikalier

Flg. vejledende grænseværdier er gældende for svømmebassiner med tilsætning af kemikalier:

Kemi	ppm
Fri klorindhold	1,0–2,0
Kombinet klorindhold	Maks. 1/3 af fri klorindhold
pH	7,2–7,6
Total alkalinitet	80–150
Calcium hårdhed	250–450
Total opløst faststof	< 2000
Sulfater	< 360

Egenproduktion af klor

Flg. vejledende grænseværdier er gældende for svømmebassiner med egenproduktion af klor:

Kemi	ppm
Salt (NaCl)	2700–3400
Total opløst faststof	< 5500
pH	7,2–7,6
Total alkalinitet	80–150
Calcium hårdhed	250–450
Sulfater	< 360

Langelier index

Det tilrådes at Langelier indexet anvendes for at sikre, at kombinationen af de forskellige vandparametre er acceptabel.

Kontakt evt. Dantherm Air Handling A/S.

Servicevejledning

Introduktion

Affugteren kræver meget begrænset vedligeholdelse for problemfri drift. Alle nødvendige sikkerheds- og kontrolfunktioner er indbyggede. Ventilatormotoren/-motorerne og kompressoren er smurt for livstid og kræver ikke speciel vedligeholdelse.

Månedlig service

Indsugningsfilteret skal rengøres én gang om måneden. Filteret er placeret i en filterholder bag risten i indsugningskanalen.

Følg denne vejledning for at udføre den månedlige service:

Trin	Handling
1	Fjern risten fra kanalen, og tag indsugningsfilteret ud
2	Vask filteret i lunkent sæbevand eller støvsuges grundigt
3	Sæt filteret på plads i filterholderen, og fastgør risten til kanalen

Årlig service

Affugteren bør efterses én gang årligt. Følg denne vejledning for at udføre den årlige servicering:

Trin	Handling
1	Fjern forsiden på affugteren
2	Efterse affugteren indvendigt
3	Støvsug affugteren, så støv og snavs fjernes Vigtigt: Støvsug kondensatoren grundigt
4	Afvask evt. lamelfordamperen med sæbevand, hvis den er meget snavset

Fejlfindingsvejledning

Vigtigt!

Hvis affugteren ikke fungerer fejlfrit, skal den omgående tages ud af drift!

Fejlfinding

Benyt denne tabel for at lokalisere og afhjælpe et problem eller en fejl:

Fejl	Mulig årsag	Løsning
<ul style="list-style-type: none"> Affugteren fungerer ikke Der er ikke lys i lysdioderne på displayet: 	-	<ul style="list-style-type: none"> Kontroller eksterne sikringer Kontroller om strømforsyningen til affugteren er i orden
<ul style="list-style-type: none"> Kompressoren kører ikke Trekanten på displayet lyser konstant rødt 	På grund af for høj temperatur over kondensatoren er kompressoren automatisk blevet standset	<p>Starter affugteren ikke efter 45 min. bør følgende kontrolleres:</p> <ul style="list-style-type: none"> Kontroller om ventilatoren/ventilatorerne kører Kontroller om filteret i kanalsættet er snavset Kontroller om kondensatorfladen er tilsmudset Kontroller om rumtemperaturen er over 36 °C. Er rumtemperaturen over 36 °C bør affugteren afbrydes Kontroller at kanalåbningerne ikke er blokeret
<ul style="list-style-type: none"> Affugteren fungerer ikke Lynet på displayet lyser grønt 	-	Kontroller den indbyggede eller en eventuel ekstern hygrostat ved at indstille den til en lav relativ fugtighed fx 10 - 20 %RF. Starter affugteren ikke, bør den indbyggede eller den eksterne hygrostat kontrolleres for fejl.

Yderligere hjælp

Hvis De ikke kan finde årsagen til en driftsforstyrrelse, skal der slukkes for affugteren for at forhindre, at den bliver beskadiget. Sæt Dem i forbindelse med en servicemontør eller en Dantherm repræsentant.

Teknisk information

Data

Tekniske data:

Model	-	CDP 35T	CDP 45T	CDP 65T
Arbejdsområde, fugt	%RF	40-100	40-100	40-100
Arbejdsområde, temperatur	°C	10-36	10-36	10-36
Luftydelse ved maks. modtryk	m ³ /h	250	500	750
Nettilslutning	V/Hz	1 × 230/50	1 × 230/50	1 × 230/50
Maksimum effektoptagelse	kW	0,72	1,05	1,65
Maksimum ampereforbrug	A	2,8	4,3	7,2
Kølemiddel	-	R407C	R407C	R407C
Kølemiddelfyldning	kg	0,6	0,95	1,6
Lydniveau*) (1 m fra affugteren)	dB(A)	44	46	48
Vægt	kg	57	68	95
Dimension, H × L × B	mm	680 × 890 × 290	680 × 1200 × 290	680 × 1735 × 290

*) Målt modsat kanalåbningerne

Serviceaftale

Introduktion

Aggregatet kan indeholde mekaniske og elektriske dele og er ofte placeret i et hårdt miljø, hvor komponenterne er udsatte for forskellige klimabetingelser. Derfor er forebyggende vedligeholdelse på aggregaterne nødvendig med regelmæssige tidsintervaller.

Hotline

After Sales Support hos Dantherm A/S er klar til at hjælpe i tilfælde af problemer med et aggregat.

For at kunne tilbyde hurtig og effektive hjælp, bedes følgende informationer oplyst, når Dantherm A/S kontaktes:

- Navn
- Telefonnr.
- Site/placering (aggregat)
- Firma
- E-mail
- Serienummer/ordrenummer
- Land
- Aggregattype
- Beskrivelse af problemet

Kontakt Dantherm A/S og bed om After Sales Support-afdelingen. Vi vil herefter sørge for at hjælpe så hurtigt som muligt:

Tlf.: +45 96 14 37 00
Fax: +45 96 14 38 00
E-mail: service@dantherm.com

Forebyggende vedligeholdelse

Dantherm A/S tilbyder at udføre forebyggende vedligeholdelse på aggregater, således at de til hver en tid kører tilfredsstillende.

Reparation og ud-kald

I tilfælde af funktionsfejl på aggregatet tilbyder Dantherm A/S at udføre reparationer på aggregaterne. Aftalen omkring svartid og priser indgås mellem kunden og Dantherm A/S.

Setup

Dantherm A/S har etableret et netværk af servicepartnere til at foretage den forebyggende vedligeholdelse. Partnerne er uddannede og certificerede i de aktuelle aggregater. Partneren medbringer et passende udvalg af reservedele, således at alle eventuelle reparationer kan udføres under samme besøg.

Aftalen indgås med Dantherm A/S – og det overordnede ansvar for serviceaftalen ligger hos Dantherm A/S.

Yderligere informationer

For yderligere informationer omkring serviceaftale i Deres land/region, bedes De kontakte:

Henrik Hersted
After Sales Support Manager
Dantherm A/S
Tlf.: +45 9614 4767
Mobil: +45 2399 4066
E-mail: heh@dantherm.com

Introduction

Overview

Warning

It is the responsibility of the operator to read and understand this service manual and other information provided and to use the correct operating procedure.

Read the entire manual before the initial start-up of the unit. It is important to know the correct operating procedures for the unit and all safety precautions to prevent the possibility of property damage and/or personal injury.

Contents

This service manual covers the following topics:

Topic	See page
Introduction	19
General information	20
Product and functional description	21
Display	23
Hygrostat control	24
Mounting and installation instructions	25
Service guide	29
Fault finding guide	30
Technical information	31
Service agreement	32

General information

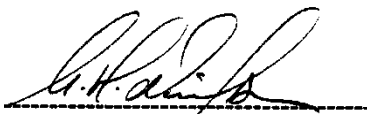
Introduction	This topic gives the general information about this service manual and about the unit.														
Manual, part no.	Part number of this service manual is 975676.														
Target group	The target group for this service manual are the technicians who install and maintain the CDP 35T/45T/65T unit.														
Copyright	Copying of this service manual, or part of it, is forbidden without prior written permission from Dantherm.														
Reservations	Dantherm reserves the right to make changes and improvements to the product and the service manual at any time without prior notice or obligation.														
EC-Declaration of Conformity 	<p>Dantherm A/S, Marienlystvej 65, DK-7800 Skive hereby declare that the units mentioned below:</p> <p style="text-align: center;">Dehumidifiers, type CDP 35T/45T/65T:</p> <p>are in conformity with the following directives:</p> <table><tr><td>98/37/EEC</td><td>Directive on the safety of machines</td></tr><tr><td>73/23/EEC</td><td>Lov Voltage Directive</td></tr><tr><td>89/336/EEC</td><td>EMC Directive</td></tr></table> <p>- and are manufactured in conformity with the following standards:</p> <table><tr><td>EN 60335-2-40</td><td>Standard for electric dehumidifiers</td></tr><tr><td>EN 292</td><td>Machine Safety</td></tr><tr><td>EN 50081-1-EMC</td><td>Generic Standard for Emission</td></tr><tr><td>EN 50082-1 EMC</td><td>Generic Standard for Immunity</td></tr></table> <p style="text-align: center;"> Alex H. Nielsen Adm. direktør</p> <p>Skive, 16.08.2001</p>	98/37/EEC	Directive on the safety of machines	73/23/EEC	Lov Voltage Directive	89/336/EEC	EMC Directive	EN 60335-2-40	Standard for electric dehumidifiers	EN 292	Machine Safety	EN 50081-1-EMC	Generic Standard for Emission	EN 50082-1 EMC	Generic Standard for Immunity
98/37/EEC	Directive on the safety of machines														
73/23/EEC	Lov Voltage Directive														
89/336/EEC	EMC Directive														
EN 60335-2-40	Standard for electric dehumidifiers														
EN 292	Machine Safety														
EN 50081-1-EMC	Generic Standard for Emission														
EN 50082-1 EMC	Generic Standard for Immunity														
Recycling	<p>The unit is designed to last for many years. When the time comes for the unit to be recycled, it should be recycled according to national rules and procedures to protect the environment.</p> <p>The CDT dehumidifiers contain R407C refrigerant and compressor oil. The compressor must in connection with disposal be returned to authorities.</p>														

Product and functional description

Illustration

Illustration of the functional principle of the CDP 35T/45T/65T:

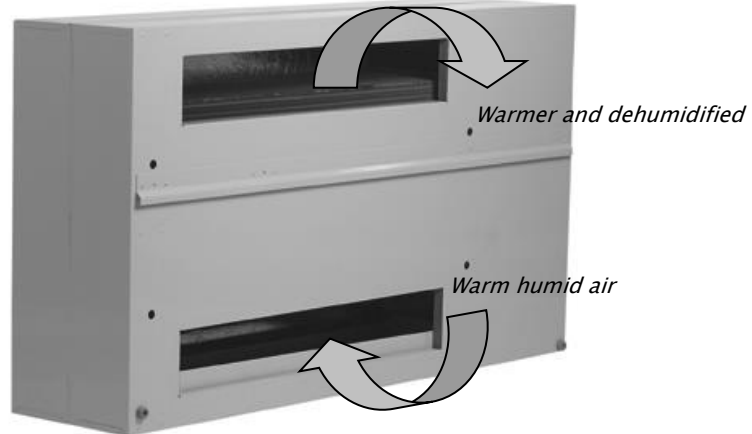

Functionality of the dehumidifier

CDP 35T/45T/65T is working in accordance with the condensation principle. The humid air is drawn into the unit by one, two or three fans. When passing through the evaporator the air is cooled down to below dew point and water vapour is condensed into water, which is drained away. The now dry air is then passed over the condenser coil where the air is heated. As a result of the released evaporator heat and the working energy of the compressor being turned into heat energy, more heat is returned to the air than was previously extracted. This extra heat corresponds to an approximate increase in temperature of 5 °C. The repeated circulation of air through the unit reduces the relative humidity, giving very rapid but gentle drying.

Fan control

When the dehumidifier is started by the hygrostat, the fan(s) are activated at the same time as the compressor. If continuous ventilation is required – i.e. independent of the dehumidification demand – a bridge must be made between the terminals 25 and 26.

Compressor control

The number of compressor starts is limited by a 6 minutes timer, which starts when the compressor is switched on. The timer must have come to an end before the compressor can be switched on again. Each time the unit has been switched off on the main switch, by the built-in hygrostat, or by an external hygrostat, it will take 30 seconds before the unit can be switched on again. This is a safety function protecting the compressor against overloading caused by too high pressure in the cooling circuit at start up.

Continued overleaf

Product and functional description, *continued*

Defrosting

If the temperature falls to below 20 °C the evaporator may start to ice up after a short time. When, caused by a room temperature below 20 °C, the evaporator sensor registers a temperature lower than 5 °C, it will let the unit work in dehumidification mode for further 30 minutes. Then the compressor is stopped and the unit switches over to passive defrosting, which means that the fan blows room air onto the evaporator coil and melts the ice on the evaporator. When the evaporator sensor registers that the temperature is above 5 °C, the compressor starts again.

Safety circuit

If the temperature in the dehumidifier increases to a temperature of more than 55 °C (in case of fan failure or room air temperature higher than 36 °C), then the compressor stops automatically to avoid damaging it. After 45 minutes the compressor starts again automatically.

Display

CDG3-control

The CDP-series are equipped with an electronic CDG3-controller. The electronics control all:

- Security functions
- Control functions
- On/off functions

The meaning of the single LEDs are described below.

Illustration

On the side of the unit a display is clearly indicating the different operation modes.





The illustration shows the display:



LEDs

The table gives an overview of the meaning of the LEDs:

If the unit is switched off and restarted by connecting and disconnecting power, the LEDs will light up green in turn before the operation mode is indicated on the display.

Part	Description
	Constantly green when power is connected to the unit During defrosting and continuous ventilation there are no display indications. In these two operation modes the Lightning will be constantly in green to show that power is on.
	Constantly green when the compressor is running and the unit is in dehumidification mode
	Is not used in the CDP series
	Lightning constantly green and drop flashing green: When the drop flashes green and the lightning is constantly green, the dehumidifier is working, but there has been a failure on the unit indicated by the condenser sensor. Disconnecting and connecting the power supply to the unit switch off the green flashing drop
	Lightning constantly green, drop flashes green, triangle flashes red The constant green lightning indicates that power is connected to the unit. The drop and the triangle are flashing on and off in green and red, respectively, to indicate that the condenser sensor has sensed a failure. If the condenser sensor registers a too high temperature on the condenser coil, the compressor will be switched off and the unit will remain stopped for 45 minutes, before it is automatically switched on again. After resetting, the triangle is switched off and the drop continues to flash on and off. The lightning is constantly green

Hygrostat control

Built in hygrostat The dehumidifier is controlled by a built-in hygrostat that is set to approx. 60 % RH. When the hygrostat registers a relative humidity of more than 60 %, the compressor and the fan(s) automatically switch on and the dehumidifier starts to dehumidify. The hygrostat is located next to the evaporator at the base of the compressor housing.

Important If the air humidity is below 60 %RH, the unit will not start when the power is connected.

Adjustment of the hygrostat To set the hygrostat lower than 60 %RH, turn the control button:

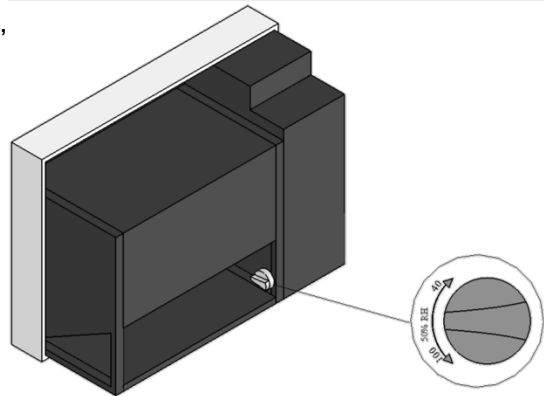

Constant measure of the humidity Dantherm recommends that an external hygrostat is installed to ensure a constant measure of the humidity in the pool area.

Repeatedly adjustments We recommend installing an external hygrostat if you want to change/adjust the setting of relative humidity very often. Extra hygrostat is as accessory available.

Connection of external hygrostat Please follow this procedure to connect an external hygrostat. The outlet for the external hygrostat is 12 V.

Step	Action
1	Uncouple the built-in hygrostat from the terminals 21/22
2	Mount the external hygrostat to the terminals 21/22
3	Lead out the hygrostat cable through the base of the unit
4	Fix the hygrostat to a wall in an appropriate place

Mounting and installation instructions

Introduction

This topic contains all necessary information to be able to mount the duct kit and the dehumidifier correctly.

The electrical installation is described at the end of this section.

Measuring the ducts

Please follow this procedure to establish the ducts:

Step	Action
1	Cut out the stencil from the packaging and tape it onto the wall where you want the unit to hang
2	Use the stencil to mark off the position of the ducts and the bar for suspension of the dehumidifier You may also use the dimensional outlines on page 95 to make the markings
3	Establish the duct openings
4	Measure the depth of the ducts
5	Adjust and mount the ducts according to the Measuring in step 4, see also "Mounting of the duct kit"

Important

The suggested minimum space between unit and ceiling and between unit and floor is 225 mm.

See the dimensional outlines on page 95.

Duct kit

The Dantherm duct kit is suitable for wall thicknesses from 70 to 350 mm



Duct kit

The duct kit includes ...

The duct kit includes the parts shown below:

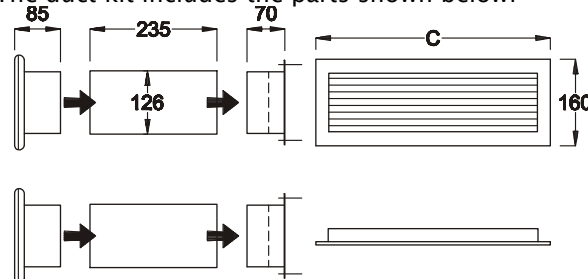



Model	C
CDP 35T	434 mm
CDP 45T	743 mm
CDP 65T	1284 mm

Continued overleaf

Mounting and installation instructions, *continued*

Mounting of the duct kit

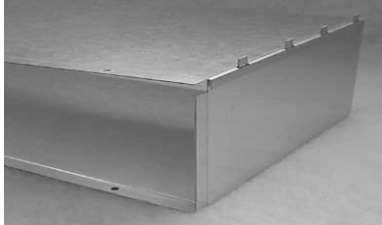
Please follow this procedure to mount the duct kit:

Step	Action
1	Place the duct kit with the filter in the lower duct opening where the air from the swimming pool room is taken into the unit
2	Shorten the center piece of the duct kit to the required length before assembly. This goes for wall thicknesses between 130 mm and 350 mm
	<div style="display: flex; justify-content: space-around;">   </div> <div style="display: flex; justify-content: space-around; margin-top: 5px;"> <p><i>Center piece of the duct kit, 235 mm</i></p> <p><i>Duct kit, 350 mm</i></p> </div>
3	Mount the duct kit in the duct openings
4	Hang up the unit on the rail

Access to the control

Please follow this procedure to get access to the control:

Step	Action
1	Remove the screws (4 pcs.) on the front of the dehumidifier (i.e. opposite to the unit's duct openings) and open the dehumidifier The screws may be removed by means of the enclosed Allen key with hexagon head
2	Remove the screws on the front of the lid that is placed on top of the compressor (the control is placed in that box)
3	Push the lid backwards against the back of the dehumidifier and pull it away from the box There is now access to the control

Condensate outlet

The condensate outlet is located at the base of the dehumidifier. The unit has a drain spigot intended for connection of a ½" flexible or fixed water hose. It is important that the hose from the dehumidifier to the drainage has a fall of at least 2 % to make sure that the water runs away from the condensate tray. As an alternative a condensate pump can be fitted at the water outlet to pump the water to a drain. The placing of the condensate outlet is shown on the drawing below – the unit is seen from above.

Continued overleaf

Mounting and installation instructions, *continued*

Illustration

Placement of the drain:

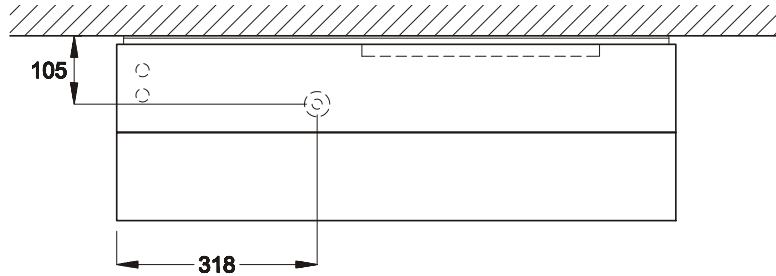

Connection of power supply

Power is connected to the unit in accordance with the nameplate. Please see wiring diagrams on pages 91–93.

Important! All electrical connections must be made in accordance with local power supply company regulations!

Water quality

Instructions from the supplier of the water treatment plant must always be respected.

With the addition of chemicals

The following guidance values are applicable to swimming pools with the addition of chemicals

Chemicals	ppm
Free chlorine content	1,0–2,0
Combined chlorine content	Max. 1/3 of free chlorine content
pH	7,2–7,6
Total alkalinity	80–150
Calcium hardness	250–450
Total dissolved solids	< 2000
Sulphates	< 360

Continued overleaf

Mounting and installation instructions, *continued*

Self-production of chlorine The following guidance values are applicable to swimming pools with self-production of chlorine:

Chemicals	ppm
Salt (NaCl)	2700–3400
Total dissolved solids	< 5500
pH	7,2–7,6
Total alkalinity	80–150
Calcium hardness	250–450
Sulphates	< 360

Langelier Saturation index It is advisable to use the Langelier Saturation index to ensure that the combination of the different water parameters is acceptable.
Contact Dantherm Air Handling A/S if necessary.

Service guide

Introduction

The dehumidifier requires very little attention for trouble free running. All the necessary safety and control functions have been built in. The fan motor(s) and the compressor have permanent lubrication and require no particular maintenance.

Monthly service

The air inlet filter is to be cleaned once a month. The filter is placed in a stand behind the grille in the air inlet duct.

Please follow this procedure to perform the monthly service:

Step	Action
1	Remove the grill from the duct and take out the filter
2	Wash the filter in tepid soapy water or vacuum clean thoroughly
3	Put the filter back in the filter stand and fasten the grille to the duct

Annual service

The dehumidifier should be inspected once a year. Please follow this procedure to perform the annual service:

Step	Action
1	Remove the front from the dehumidifier
2	Inspect the inside of the dehumidifier
3	Vacuum clean the dehumidifier to remove any dust or debris Important: Vacuum clean the condenser thoroughly
4	Wash if necessary the lamella evaporator in tepid soapy water if it is badly soiled

Fault finding guide

Important!

If the dehumidifier is not functioning correctly, shut it down immediately!

Fault finding

Use this table to localize and solve a possible problem or fault:

Fault	Possible cause	Solution
<ul style="list-style-type: none"> The dehumidifier does not work no light in the LEDs on the display 	-	<ul style="list-style-type: none"> Check the external fuses Check the power supply to the unit
<ul style="list-style-type: none"> The compressor does not work the triangle is constantly red 	The compressor has stopped automatically caused by a too high temperature on the condenser	<p>If the unit does not start again after 45 minutes, check the following:</p> <ul style="list-style-type: none"> Check that the fan(s) is running Check if the filter in the duct kit is dirty Check if the condenser coil is dirty Check if the room temperature is higher than 36 °C. If the room temperature is higher than 36 °C, the unit must be stopped Check that the duct openings are not covered
<ul style="list-style-type: none"> The dehumidifier does not work the lighting on the display is green 	-	<p>Check the built-in or the external hygrometer, if any, by setting it to a low relative humidity, e.g. 10 – 20 %RH.</p> <p>If the unit still does not start, check the built-in or external hygrometer for defects</p>

More help

If you cannot find the reason for the fault, switch off the unit immediately in order to prevent further damage.
Contact a service technician or a Dantherm representative.

Technical information

Data

Technical data:

Model	-	CDP 35T	CDP 45T	CDP 65T
Working area, humidity	%RF	40-100	40-100	40-100
Working area, temperature	°C	10-36	10-36	10-36
Air volume at max. external pressure	m ³ /h	250	500	750
Power supply	V/Hz	1 × 230/50	1 × 230/50	1 × 230/50
Max. power consumption	kW	0,72	1,05	1,65
Max. ampere consumption	A	2.8	4.3	7.2
Refrigerant	-	R407C	R407C	R407C
Quantity of refrigerant	kg	0.6	0.95	1.6
Noise level* (1 m away from unit)	dB(A)	44	46	48
Weight	kg	57	68	95
Dimensions, H × L × W	mm	680 × 890 × 290	680 × 1200 × 290	680 × 1735 × 290

*) Measured opposite to the duct openings

Service agreement

Introduction

The unit includes mechanical and electrical parts and the unit is often placed in a rough environment where the components are exposed to different climate conditions. Therefore the unit will need preventative maintenance on a regular basis.

Hotline

The After Sales Support Department of Dantherm A/S is ready to help you in case of a problem.

To be able to offer quick and efficient help, please have the following information ready when contacting Dantherm A/S:

- Name
- Phone no.
- Site/location (unit)
- Company
- Email
- Serial no/order no.
- Country
- Type (unit)
- Description of the problem

Contact Dantherm A/S, ask for the After Sales Support department and help will be provided as soon as possible:

Phone: +45 96 14 37 00

Fax: +45 96 14 38 00

Email: service@dantherm.com

Preventive maintenance

Dantherm A/S offers to do the preventive maintenance on the units so that they at all times will operate according to factory standards.

Corrective and emergency repair

In case of malfunctions of the product Dantherm A/S offers to do emergency repair on the climate units. Agreements will be made with the customer on response time and price.

Setup

Dantherm A/S has established a network of service partners to do the preventative maintenance. The partner is trained and certified on the actual climate units. The partner will also carry an adequate number of spare parts – so that any repairs can be made during the same visit.

The agreement will be made with Dantherm A/S – and the overall responsibility for the agreement will be Dantherm A/S's.

Further information

For further information about a service agreement in your country or region, please contact:

Henrik Hersted
After Sales Support Manager
Dantherm A/S
Phone: +45 9614 4767
Mobile: +45 2399 4066
Email: heh@dantherm.com

Introduktion

Überblick

Warnung

Es ist die Verantwortung des Betreibers, diese Anleitung und weitere Auskünfte zu lesen und verstehen und das korrekte Betriebs- und Wartungsverfahren anzuwenden.

Vor Inbetriebnahme des Geräts muss die ganze Anleitung studiert werden. Es ist wichtig, sich mit dem korrekten Betriebsverfahren und den Sicherheitsmassnahmen bekannt zu machen, damit Material und/oder Personal keinen Schaden erleiden.

Inhalt

Diese Serviceanleitung behandelt die unten stehenden Themen

Thema	Siehe Seite
Introduktion	33
Allgemeine Informationen	34
Produkt- und Funktionsbeschreibung	35
Display	37
Hygrostatensteuerung	38
Montage- und Installationsanleitung	39
Wartungsanleitung	43
Fehlersucheanleitung	44
Technische Informationen	45
Service-Vereinbarung	46

Allgemeine Informationen

Einleitung In diesem Abschnitt finden Sie allgemeine Informationen über dieses Service-Handbuch und über das Gerät.

**Handbuch, Teile-
nummer** Die Teilenummer dieses Service-Handbuchs lautet 975676.

Zielgruppe Dieses Handbuch hat folgende Zielgruppen:

- die Benutzer des Gerätes
- die Techniker, die das Gerät installieren und warten.

Copyright Das Kopieren dieses Handbuchs oder von Teilen davon ist ohne schriftliche Genehmigung von Dantherm A/S nicht erlaubt.

Vorbehalt Dantherm A/S behält sich das Recht vor, jederzeit ohne vorherige Ankündigung oder Obliegenheit Änderungen und Verbesserungen des Produkts und des Service-Handbuchs durchzuführen.

**EG – Konformitäts-
erklärung** Dantherm A/S, Marienlystvej 65, DK-7800 Skive erklärt auf eigene Verantwortung, dass folgende Geräte:



Luftentfeuchter, Typ CDP 35T/45T/65T:

welche von dieser Erklärung betroffen sind, mit den folgenden Richtlinien übereinstimmen:

98/37/EEC	Machinensicherheit
73/23/EEC	Niederspannungsrichtlinien
89/336/EEC	EMV-Richtlinien

- und in Übereinstimmung mit den folgenden Normen hergestellt sind:

EN 60335-2-40	Sicherheitsvorschriften für elektrische Geräte
EN 292	Machinensicherheit
EN 50081-1-EMC	Generischer Standard für Emission
EN 50082-1 EMC	Generischer Standard für Immunität

Alex H. Nielsen
Adm. direktør

Skive, 16.08.2001

Recycling Das Gerät ist für eine lange Lebensdauer ausgelegt. Wenn es aber zu verschrotten ist, sollte es in Übereinstimmung mit den nationalen Richtlinien und Verfahren für Umweltschutz recycled werden.

Das Gerät enthält Kältemittel R407C und Kältemaschinen-Spezialöl.

Produkt- und Funktionsbeschreibung

Illustration

Illustration des Funktionsprinzips der CDP 35T/45T/65T Geräte:

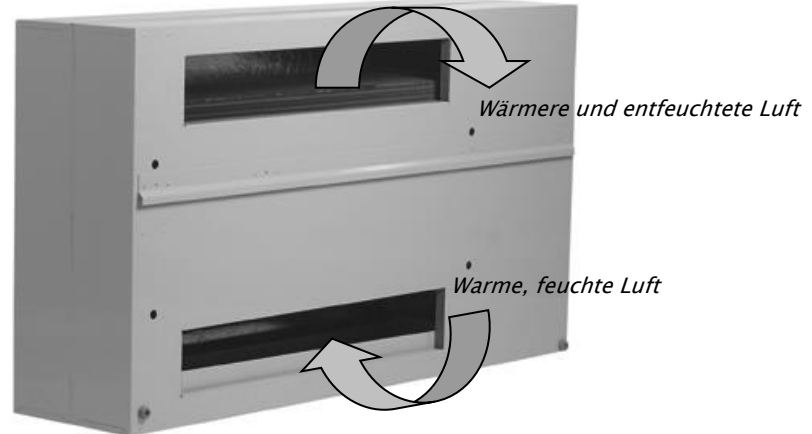

Funktion

Die Luftentfeuchter CDP 35T/45T/65T arbeiten nach dem Kondensationsprinzip. Mittels 1, 2 oder 3 Ventilatoren wird die feuchte Raumluft ins Gerät angesaugt. Im Verdampfer wird die Luft gekühlt, und wenn die Temperatur dieser Luft unter den Taupunkt fällt, kondensiert der Wasserdampf zu Wassertropfen, die zu einem Ablauf geleitet werden. Die trockene, kalte Luft wird durch den Kondensator weitergeführt und wieder erwärmt. Infolge der freigegebenen Verdampfungswärme und der in Wärme umgewandelten Antriebsenergie des Kompressors wird der Luft mehr Wärme zugeführt als ihr vorher bei der Kühlung entzogen worden ist. Diese Wärmezufuhr entspricht ungefähr einer Temperaturerhöhung von 5°C. Durch die ständige Zirkulation der Raumluft durch den Entfeuchter wird die relative Feuchtigkeit der Luft nach und nach gesenkt, wodurch ein sehr schnelles, aber dennoch schonendes Austrocknen erreicht wird.

Ventilatorsteuerung

Wenn der Hygrostat den Entfeuchter in Betrieb setzt, schaltet der Ventilator/die Ventilatoren zusammen mit dem Kompressor ein.

Ist ständige Lüftung gewünscht, d.h. unabhängig von der Entfeuchtung, kann zwischen den Klemmen 25 und 26 eine Brücke eingesetzt werden.

Kompressorsteuerung

Der Kompressoranlauf ist von einem 6-minütigen Timer begrenzt, der gleichzeitig mit dem Ansteuern des Kompressors startet. Erst wenn der Timer abgelaufen ist, schaltet der Kompressor wieder ein.

Die Steuerung ist mit einer Zeitverzögerung von 30 Sekunden versehen. Dies bedeutet, dass nach dem Abschalten des Gerätes, entweder über den Hauptschalter oder über den Hygrostaten, das Gerät erst wieder nach 30 Sekunden anlaufen kann. Diese Sicherheitsfunktion schützt den Kompressor gegen Überlastungen wegen eines zu hohen Druckes im Kühlkreislauf beim Start.

Fortsetzung nächste Seite

Produkt- und Funktionsbeschreibung, *fortgesetzt*

Abtauung

Bei Raumtemperaturen von unter 20 °C wird der Verdampfer nach kurzer Zeit zu vereisen beginnen. Wenn der Verdampferfühler wegen einer Raumtemperatur unter 20 °C eine Temperatur niedriger als 5 °C registriert, lässt er das Gerät noch 30 Minuten lang in Entfeuchtungsmodus laufen. Nach Ablauf dieser Zeit stoppt der Kompressor und die passive Abtauung beginnt, indem der Ventilator Raumluft über den Verdampfer zieht und dieser dadurch langsam abtaut. Wenn der Verdampferfühler eine Temperatur über 5°C registriert, schaltet der Kompressor wieder ein.

Sicherheitskreislauf

Sollte die Temperatur am Kondensator 55 °C übersteigen (z.B. wegen Ventilatorausfall oder wegen Raumtemperaturen höher als 36 °C), stoppt der Kompressor automatisch, um nicht überlastet zu werden. Nach 45 Minuten startet der Kompressor wieder automatisch.

Display

CDG3-Steuerung

Die CDP Geräte sind mit elektronischer CDG3-Steuerung versehen, die Folgendes steuert:

- die Sicherheitsfunktionen
- Überwachungsfunktionen
- Ein/Aus Funktionen

Die Bedeutung der einzelnen Dioden ist unten beschrieben.

Illustration

Das Display an der Seite des Gerätes zeigt verschiedene Betriebszustände.

Diese Illustration zeigt das Display:



Lichtdioden

Unten ist die Bedeutung der Dioden beschrieben.

Wird das Gerät über den Hauptschalter ein- und abgeschaltet, werden die Dioden eine nach der anderen grün leuchten bevor die Betriebszustände des Geräts am Display gezeigt werden.

Teil	Beschreibung
	leuchtet konstant grün, wenn Strom angeschlossen ist Keine Displayangaben bei Entfeuchtung und evtl. konstanter Lüftung. In diesen beiden Betriebszuständen leuchtet der Blitz konstant grün und indiziert dadurch, dass Strom angeschlossen ist.
	Die Diode leuchtet konstant grün, wenn der Kompressor in Betrieb ist und das Gerät entfeuchtet
	Nicht aktuell für die CDP-Serie
	Ein grün blinkender Tropfen und ein konstant grün leuchtender Blitz zeigen an, dass das Gerät funktioniert, Abschalten durch den Kondensatorfühler aber vorgekommen ist. Der blinkende Tropfen wird durch Ausschalten und Neueinschalten des Geräts durch den Hauptschalter gelöscht.
	Ein konstant grün leuchtender Blitz gibt an, dass Strom zum Gerät angeschlossen ist. Grün und rot blinkende Dioden zeigen über den Kondensatorfühler Gerätefehler an. Registriert der Kondensatorfühler eine zu hohe Temperatur auf der Kondensatorfläche, schaltet der Kompressor ab, und das Gerät stoppt für 45 Minuten, wonach das Gerät automatisch wieder eingeschaltet wird. Nach dem Wiedereinschalten blinkt das Dreieck nicht mehr, während der Tropfen immer noch blinkt. Der Blitz leuchtet andauernd grün.

Hygrostatensteuerung

Eingebauter Hygrostat Das Gerät wird über einen eingebauten auf 60 % r.F. eingestellten Hygrostaten gesteuert. Wenn der Hygrostat eine Luftfeuchte über 60 % r.F. misst, schalten der Kompressor und der Ventilator (die Ventilatoren) ein, und die Entfeuchtung beginnt. Der Hygrostat ist neben dem Verdampfer unten am Kompressorgehäuse angebracht.

Wichtig Ist die Luftfeuchte niedriger als 60 % r.F., startet das Gerät nicht, wenn Strom angeschlossen ist!

Einstellung des Hygrostats Wünscht man, den Hygrostaten niedriger als 60 % r.F. einzustellen, ist die Justierschraube im Uhrzeigersinn zu drehen.

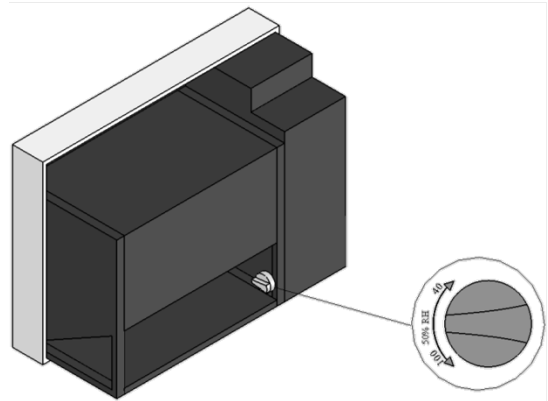

Konstante Messung der Feuchtigkeit Dantherm empfiehlt den Anschluss eines externen Hygrostaten zur Sicherung einer konstanten Messung der Feuchtigkeit im Poolraum.

Wiederholte Justierungen Wünscht man, die Luftfeuchte öfters justieren zu können, ist die Montage eines externen Hygrostaten empfehlenswert. Extra Hygrostat ist als Zubehör erhältlich.

Anschluss von externen Hygrostaten Der Anschluss eines externen Hygrostat ist wie folgt vorzunehmen. Der Ausgang des externen Hygrostaten beträgt 12 V.

Stufe	Handlung
1	Den eingebauten Hygrostaten An Klemme 21 /22 abschalten
2	Den externen Hygrostaten an Klemme 21 /22 montieren
3	Die Leitung zum Hygrostaten aus dem Boden des Geräts führen
4	Den Hygrostaten an der gewünschten Plazierung montieren

Montage- und Installationsanleitung

Einleitung

Dieser Abschnitt enthält alle für die korrekte Montage von Kanalsatz und Entfeuchter erforderlichen Auskünfte.

Am Boden des Abschnitts ist die elektrische Installation beschrieben.

Aufmessen für Kanäle

Die Kanalöffnungen sind wie unten beschrieben hergestellt.

Stufe	Handlung
1	Die Schablone auf der Verpackung ausschneiden und an der Wand kleben, dort wo das Gerät aufzuhängen ist
2	Mittels der Schablone die Anbringung der Kanäle sowie der Schiene für die Aufhängung des Geräts markieren Die Markierungen könnten auch mittels der Maßskizzen Seite 95 gemacht werden
3	Kanalanschlüsse herstellen
4	Die Tiefe der Kanäle messen
5	Die Kanäle anpassen und montieren in Übereinstimmung mit den Maßen von Stufe 4. Siehe auch "Montage von Kanalanschlusssatz"

Wichtig

Wir empfehlen einen Mindestabstand zwischen Gerät und Decke sowie zwischen Gerät und Boden von 225 mm

Siehe Maßskizze Seite 95.

Kanalanschlusssätze

Die Dantherm Kanalanschlusssätze können für Mauerdicken von 70 bis 350 mm benutzt werden.



Kanalanschlusssatz

Der Kanalanschlusssatz besteht aus...

Der Kanalanschlusssatz besteht aus den unten gezeigten Teilen:

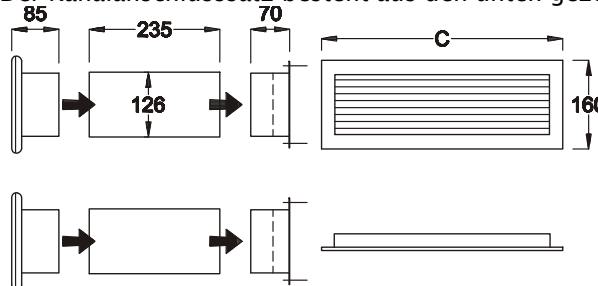

Model	C
CDP 35T	434 mm
CDP 45T	743 mm
CDP 65T	1284 mm

Fortsetzung nächste Seite

Montage- und Installationsanleitung, *fortgesetzt*

Anbringung der Kanäle

Der Kanalsatz ist wie unten beschrieben montiert:

Stufe	Handlung
1	Das Kanalstück mit dem Filter in die untere Kanalöffnung dort anbringen, wo die Luft des Schwimmbeckenraums ins Gerät angesaugt wird.
2	Vor Zusammensetzung das Zwischenstück auf die gewünschte Breite abschneiden Dies gilt für Mauerdicken zwischen 130 mm und 350 mm
	<div style="display: flex; justify-content: space-around;"> <div style="text-align: center;">  <p><i>Zwischenstück des Kanalanschlusssatz, 235 mm</i></p> </div> <div style="text-align: center;">  <p><i>Kanalanschluss, 350 mm</i></p> </div> </div>
3	Den Kanalanschluss in den Kanalöffnungen montieren
4	Das Gerät an der Schiene aufhängen

Zugang zur Steuerung

Den Zugang zur Steuerung ist unten beschrieben.

Stufe	Handlung
1	Die vier Schrauben vorne am Gerät abschrauben (d.h. die den Kanalöffnungen gegenüberliegende Seite) und das Gerät öffnen Die Schrauben lassen sich mit dem mitgelieferten Inbusschlüssel (Schlüssel mit sechskantigem Kopf) abschrauben
2	Die Schrauben an der Vorderseite des Deckels der oben am Kompressor angebrachten Kisten abschrauben (Die Steuerung ist in dem Gehäuse angebracht)
3	Den Deckel nach hinten schieben und über das Gehäuse abziehen. Die Steuerung ist jetzt zugänglich

Kondenswasserablauf

Der Kondenswasserablauf befindet sich am Boden des Geräts. Das Gerät ist mit einem Schlauchstutzen für einen ½" flexiblen oder festen Ablaufschlauch versehen.

Der Ablaufschlauch ist mit einem Gefälle von min. 2 % zu verlegen, damit das Wasser von der Tropfenschale wegfließen kann.

Alternativ lässt sich eine Kondensatpumpe beim Ablaufstutzen des Entfeuchters montieren.

Die Platzierung des Ablaufes ergibt sich aus der untenstehenden Zeichnung, wo das Gerät von oben gesehen ist.

Fortsetzung nächste Seite

Montage- und Installationsanleitung, *fortgesetzt*

Illustration

Die Platzierung des Ablaufes:

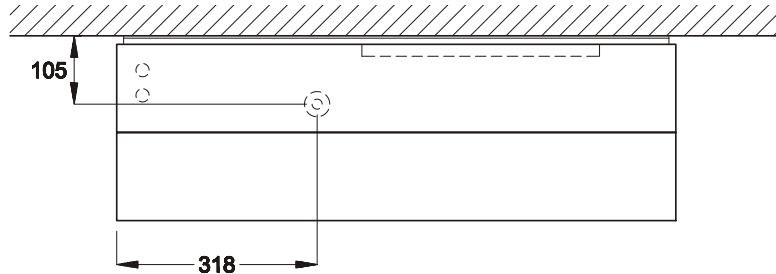

Anschluss zur Stromquelle

Die Stromversorgung zum Gerät gemäß den Angaben auf dem Typenschild anschließen. Schaltpläne auf den Seiten 91–93.

Wichtig! Alle elektrischen Anschlüsse sind nach den örtlichen Vorschriften auszuführen!

Wasserqualität

Anweisungen von Ihrem Lieferanten (Wasseraufbereitung) müssen immer gefolgt werden.

Chemikalien

Folgende Richtwerte müssen in Schwimmbädern mit Chemikalien berücksichtigt werden.

Chemie	PPM
Freier Chlorgehalt	1,0–2,0
Kombinierter Chlorgehalt	Max 1/3 von Freier Chlorgehalt
pH-Wert	7,2–7,6
Die Gesamtalkalität	80–150
Kalzium Härte	250–450
Total gelöster Festkörper	< 2000
Sulfate	< 360

Eigenproduktion vom Chlor

Folgende Richtwerte gelten für Schwimmbäder mit Eigenproduktion vom Chlor.

Chemie	PPM
Das Salz (NaCl)	2700–3400
Total gelöster Festkörper	< 5500
pH-Wert	7,2–7,6
Die Gesamtalkalität	80–150
Kalzium Härte	250–450
Sulfate	< 360

Fortsetzung nächste Seite

Montage- und Installationsanleitung, *fortgesetzt*

Langelier Index

Um sicher zu stellen, dass die Wasserparameter Ihres Schwimmbads sich in akzeptablen Rahmen befinden, raten wir Ihnen, das Langelier Index genau zu folgen. Dantherm Air Handling A/S steht Ihnen bei Rückfragen auch gerne zur Verfügung.

Wartungsanleitung

Introduktion

Der Entfeuchter benötigt im Allgemeinen wenig Pflege für einen störungsfreien Betrieb. Alle erforderlichen Sicherheits- und Kontrollfunktionen sind eingebaut. Der Ventilatormotor/die Ventilatormotoren sowie der Kompressor haben Dauerschmierung und erfordern keine besondere Wartung.

Monatswartung

Der Ansaugfilter ist monatlich zu reinigen. Der Filter ist im Filterhalter hinter dem Rost des Ansaugkanals angebracht.

Die monatliche Wartung ist wie unten beschrieben vorzunehmen:

Stufe	Handlung
1	Den Rost aus dem Kanal entnehmen, und danach den Filter entnehmen
2	Den Filter im lauwarmen Seifenwasser oder durch sorgfältiges Staubsaugen reinigen
3	Den Filter in den Filterhalter zurücksetzen und den Rost im Kanal festmachen

Jahreswartung

Die Entfeuchter sollte einmal im Jahr kontrolliert werden. Die jährliche Wartung ist wie unten beschrieben vorzunehmen:

Stufe	Handlung
1	Die Frontplatte des Entfeuchters entfernen
2	Das Innere des Gerätes auf Verschmutzung kontrollieren
3	Mit Hilfe eines Staubsaugers das Gerät reinigen, und Staub und Schmutz entfernen. Wichtig: Der Kondensator gründlich abzusaugen
4	Der Lamellenverdampfer mit Seifenwasser abwaschen, falls er stark verschmutzt ist

Fehlersucheanleitung

Wichtig!

Wenn das Gerät nicht einwandfrei funktioniert, muss es sofort außer Betrieb genommen werden!

Fehlersuche

Im unten stehenden Schema sind Fehler und die entsprechenden Lösungen beschrieben:

Fehler	Mögliche Ursache	Lösung
<ul style="list-style-type: none"> • Der Entfeuchter läuft nicht • Kein Licht in den Lichtdioden am Display 	-	<ul style="list-style-type: none"> • Externe Sicherungen kontrollieren • Stromversorgung zum Gerät kontrollieren
<ul style="list-style-type: none"> • Der Kompressor läuft nicht • Das Dreieck am Display leuchtet ständig rot 	Wegen zu hoher Temperatur am Kondensator ist der Kompressor automatisch ausgeschaltet worden	<p>Startet der Entfeuchter nach 45 Minuten nicht, ist Folgendes zu kontrollieren:</p> <ul style="list-style-type: none"> • Kontrollieren ob die Ventilatoren laufen (der Ventilator läuft) • Kontrollieren ob der Filter im Kanalanschlusssatz schmutzig ist • Kontrollieren ob der Kondensator schmutzig ist • Kontrollieren ob die Raumtemperatur über 36 °C liegt. Falls die Raumtemperatur über 36 °C ist, sollte der Entfeuchter abgeschaltet werden • Kontrollieren ob die Kanalöffnungen gedeckt sind
<ul style="list-style-type: none"> • Der Entfeuchter läuft nicht • Der Blitz am Display leuchtet grün 	-	<p>Kontrollieren Sie den eingebauten bzw. eventuell den externen Hygrostaten, indem Sie diesen auf eine niedrige relative Feuchte z.B. 10 - 20 % r..F. einstellen. Schaltet das Gerät nicht ein, ist der eingebaute bzw. der externe Hygrostat auf Fehler zu überprüfen</p>

Weitere Hilfe

Sollten Sie den Grund für die Funktionsstörung nicht finden, so ist das Gerät abzuschalten um weitere Beschädigungen zu verhindern. Setzen Sie sich bitte mit einem Servicemonteur oder einer Dantherm Vertretung in Verbindung.

Technische Informationen

Daten

Technische Daten:

Model	-	CDP 35T	CDP 45T	CDP 65T
Arbeitsbereich, Feuchtigkeit	%RF	40-100	40-100	40-100
Arbeitsbereich, Temperatur	°C	10-36	10-36	10-36
Luftleistung bei max. Gegendruck	m ³ /h	250	500	750
Netzanschluss	V/Hz	1 × 230/50	1 × 230/50	1 × 230/50
Max. Leistungsaufnahme	kW	0,72	1,05	1,65
Max. Stromaufnahme	A	2,8	4,3	7,2
Kältemittel	-	R407C	R407C	R407C
Kältemittel, Füllmenge	kg	0,6	0,95	1,6
Geräuschpegel*) (1 m vom Gerät)	dB(A)	44	46	48
Gewicht	kg	57	68	95
Dimension, H × L × B	mm	680 × 890 × 290	680 × 1200 × 290	680 × 1735 × 290

*) Am den Kanalöffnungen gegenüberliegenden Ende gemessen

Service-Vereinbarung

Einleitung Das Klimagerät besteht aus mechanischen und elektrischen Teilen und wird oft in einer extremen Umgebung aufgestellt, in der die Bauteile verschiedenen Klimabedingungen ausgesetzt sind. Das Gerät benötigt daher regelmäßige vorbeugende Wartung.

Hotline Der After Sales Support Department bei Dantherm A/S steht Ihnen im Falle eines Problems hilfreich zur Seite.

Zur Erzielung der möglichst schnellen und effektiven Hilfe bitten wir um die folgenden Angaben:

- Name
- Telefonnummer
- Einsatzort/Standort (Gerät)
- Firmenname
- E-Mail-Adresse
- Seriennr./Auftragnr.
- Land
- Typ (Gerät)
- Beschreibung des Problems

Dantherm A/S kontaktieren und um die After Sales Support-Abteilung bitten. Dann werden wir Ihnen möglichst schnell helfen.

Telefonnummer: +45 96 14 37 00
Faxnummer: +45 96 14 38 00
E-Mail-Adresse: service@dantherm.com

Vorbeugender Wartungsbesuch Dantherm A/S bietet sowohl Wartungsarbeiten als auch Abhilfe- und Notfallreparaturen für die Geräte an, so dass diese stets bestimmungsgemäß funktionieren. Zur Sicherstellung des jeweils zufrieden stellenden Betriebs der Geräte bietet Dantherm A/S vorbeugende Wartung an.

Abhilfe- und Notfallreparatur Im Falle von Fehlfunktionen des Produktes bietet Dantherm A/S die Durchführung von Abhilfe- und Notfallreparaturen der Klimageräte an. Bezüglich der Antwortzeit und des Preises werden mit dem Kunden Vereinbarungen getroffen.

Einrichtung Dantherm hat ein Netzwerk von Service-Partnern für die Durchführung der vorbeugenden Wartungsarbeiten aufgebaut. Diese Partner sind auf die aktuellen Klimageräte geschult und qualifiziert. Die Partner verfügen zudem über eine ausreichende Anzahl von Ersatzteilen, sodass jegliche Reparatur während des gleichen Besuchs durchgeführt werden kann.

Die Vereinbarung wird mit Dantherm A/S getroffen; auch die Gesamtverantwortlichkeit für die Vereinbarung liegt bei Dantherm A/S.

Weitere Informationen Für weitere Informationen über die Service-Vereinbarung in Ihrem Land oder Ihrer Region wenden Sie sich an:

Henrik Hersted
After Sales Support Manager
Dantherm A/S
Telefon: +45 9614 4767
Mobil: +45 2399 4066
E-Mail-Adresse: heh@dantherm.com

Introduction

Aperçu général

Attention

Il est de la responsabilité de l'utilisateur de lire et comprendre ce manuel ainsi que toutes les informations fournies, et d'utiliser l'appareil d'une façon correcte.

Lisez entièrement ce manuel avant de mettre en route cet appareil. Il est important de bien connaître les procédures d'utilisation et les précautions de sécurité afin de prévenir tout dommage matériel ou blessure.

Sommaire

Le présent manuel comprend les chapitres suivants:

Chapitres	Voir page
Introduction	47
Informations générales	48
Description du produit et de son fonctionnement	49
Afficheur	51
Contrôle de l'hygostat	52
Manuel de montage et d'installation	53
Manuel d'entretien	57
Localisation de défauts	58
Caractéristiques techniques	59
Contrat de service après vente	60

Informations générales

Introduction	Le présent chapitre contient les informations générales sur ce manuel d'entretien et sur l'appareil.
Nomenclature	Le présent manuel d'entretien porte le numéro 975676.
Groupe-cible	Le présent manuel d'entretien s'adresse aux: <ul style="list-style-type: none">• Usagers de l'appareil• Techniciens chargés de l'installation et de l'entretien de l'appareil
Droits d'auteur	Toute reproduction, totale ou partielle, du présent manuel est interdite sans l'autorisation écrite de Dantherm A/S.
Réservations	Dantherm A/S se réserve le droit (sans aucune obligation) d'apporter des modifications et d'améliorations au produit ainsi qu'au présent manuel d'entretien à tout moment et sans préavis.
Déclaration CE de conformité 	Dantherm A/S, Marienlystvej 65, DK-7800 Skive déclare par la présente que les appareils suivants: Déshumidificateurs, type CDP 35T/45T/65T: ont été construits en conformité avec les directives suivantes: 98/37/EEC Directives relatives aux machines 73/23/EEC Directives relatives à la basse tension 89/336/EEC Directive EMC - et les normes suivantes: EN 60335-2-40 Sécurité des appareils électriques EN 292 Sécurité des machines EN 50081-1-EMC Norme générique pour l'émission EN 50082-1 EMC Norme générique pour l'immunité  Alex H. Nielsen Adm. direktør Skive, 16.08.2001
Recyclage	Cet appareil est conçu pour une longue durée de vie. Lorsque le moment est venu de recycler l'appareil, les règles et procédures locales pour la protection de l'environnement doivent être respectées. Cet appareil contient du réfrigérant R407C et de l'huile de compresseur. Dans le cas de la mise au rebut de l'appareil, le compresseur doit être remis à un dépôt agréé par les autorités.

Déscription du produit et de son fonctionnement

Illustration

Illustration du principe de fonctionnement de la gamme CDP 35T/45T/65T:

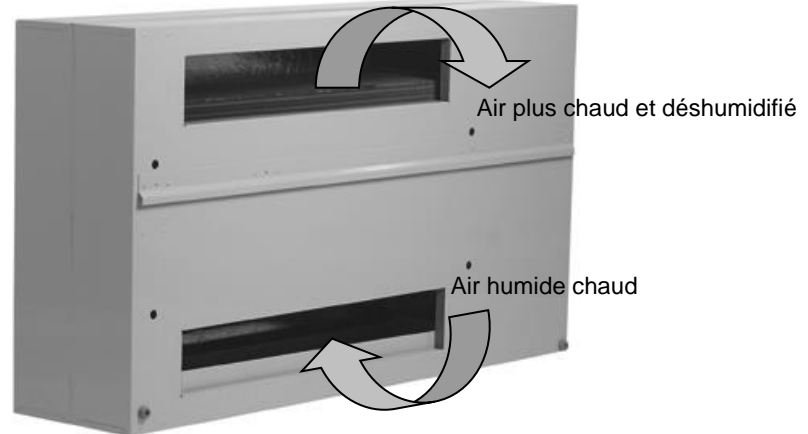

Fonctionnement du déshumidificateur

Les déshumidificateurs CDP 35T/45T/65T fonctionnent selon le principe de la condensation frigorifique. Un, deux ou trois ventilateurs aspirent l'air ambiant et le dirigent sur l'évaporateur. La température de l'air est refroidie en dessous de son point de rosée, et la vapeur d'eau ainsi condensée est évacuée vers le tuyau d'écoulement. En traversant le condenseur, l'air froid et sec récupère la chaleur cédée auparavant. Du fait de la chaleur de vaporisation libérée et de la transformation de l'énergie mécanique du compresseur en énergie calorifique, la quantité de chaleur ainsi fournie à l'air est supérieure à celle qu'il avait perdue. Il en résulte une augmentation de température de 5 °C environ. Comme l'air ambiant circule continuellement dans l'appareil, l'humidité relative de l'air diminue peu à peu ce qui garantit un séchage rapide, mais en douceur.

Commande du ventilateur

Quand l'hygrostat met en marche l'appareil, le(s) ventilateur(s) sont enclenchés conjointement avec le compresseur.
Dans le cas où l'on souhaite ventilation continue – soit sans tenir compte du besoin de déshumidification, un pont peut être établi entre les bornes 25 et 26.

Commande du compresseur

Le démarrage du compresseur est limité par un timer de 6 minutes, qui commence au moment où le compresseur démarre. En cas d'arrêt du compresseur, le timer doit être venu à l'expiration avant que le compresseur puisse redémarrer.
A chaque fois que l'appareil a été arrêté soit par coupage de l'alimentation électrique, soit par l'hygrostat incorporé, soit par l'hygrostat externe éventuel, il y a une temporisation de 30 secondes incorporée dans la régulation électronique qui empêche l'appareil de démarrer pendant 30 secondes après un arrêt. Cette fonction de sécurité sert à protéger le compresseur contre surcharge provoqué par une pression trop élevée dans le circuit de refroidissement au démarrage.

Suite à la page suivante

Déscription du produit et de son fonctionnement, *suite*

Dégivrage

Si la température ambiante tombe à moins de 20 °C il se forme de la glace sur l'évaporateur. Si la sonde de l'évaporateur, par suite d'une température ambiante au-dessous de 20 °C, enregistre une température qui est inférieure à 5 °C elle laisse l'appareil fonctionner encore 30 minutes en déshumidification. Après 30 minutes le compresseur s'arrête et le dégivrage passif commence. C'est à dire que le ventilateur envoie de l'air ambiant sur l'évaporateur qui dégivre lentement. Lorsque la sonde de l'évaporateur enregistre de nouveau une température qui est supérieure à 5 °C, le compresseur se remet en marche.

Circuit de sécurité

Si, pour une raison quelconque, (par exemple dérangement du ventilateur ou température ambiante > 36 °C), la température du condenseur augmente à 55 °C ou plus, le compresseur s'arrête pour ne pas être surchargé. Après 45 minutes le compresseur se remet en marche automatiquement.

Afficheur

Contrôle CDG3

La régulation complète de la gamme CDP est assurée par la platine électronique CDG3. Cette régulation comprend les fonctions suivants:

- Fonctions de sécurité
- Fonctions de contrôle
- Fonction de démarrage/arrêt

Les significations des différentes diodes sont expliquées ci-après.

Illustration

L'afficheur sur le côté d'inspection de l'appareil indique les différents régimes.









Voici une figure de l'afficheur:



Diodes

Ci-après un aperçu des significations des diodes:

Si l'appareil est arrêté et réenclenché sur l'interrupteur principal, les diodes s'allument en vert une par une, avant que le régime actuel soit montré sur le display.

Diode	Description
	Allumée en vert quand l'appareil est branché sur le réseau électrique. Lors du dégivrage et ventilation continue il n'y a pas d'indications sur l'afficheur. Pendant ces deux régimes, l'éclair sera allumé en permanence pour indiquer que l'appareil est branché sur le réseau électrique.
	Allumée en vert en permanence pour indiquer que le compresseur est en marche et l'appareil est en train de déshumidifier.
	Cette fonction n'est pas utilisée dans la gamme CDP.
 + 	Goutte clignotant en vert et Eclair allumé en vert en permanence: Quand la goutte clignote en vert et l'éclair est allumé en permanence, cela indique que l'appareil est en fonctionnement et qu'il y a eu une défaillance sur l'appareil enregistrée par la sonde du condenseur. Pour éteindre la goutte clignotante, il faut arrêter et puis redémarrer l'appareil sur l'interrupteur principal.
 +  + 	Eclair allumé en vert en permanence, Goutte clignotant en vert, Triangle clignotant en rouge. La goutte est allumée en vert en permanence pour indiquer que l'appareil est branché sur le réseau électrique. La goutte et le triangle clignotent respectivement en vert et en rouge pour indiquer qu'il y a eu une défaillance dans l'appareil enregistrée par la sonde du condenseur. Si la sonde du condenseur enregistre une température trop élevée sur le condenseur, le compresseur sera coupé et l'appareil arrêté pendant 45 minutes avant son réenclenchement automatique. Après le réenclenchement la diode du triangle s'éteint et la goutte continue à clignoter. L'éclair vert sera allumée en permanence.

Contrôle de l'hygromètre

Hygromètre incorporé

L'appareil est contrôlé par un hygromètre incorporé qui est réglé à environ 60 % HR. Quand l'hygromètre enregistre une humidité relative supérieure à 60 %, le compresseur et les ventilateurs seront enclenchés et la déshumidification commence. L'hygromètre est situé à côté de l'évaporateur en bas sur l'enveloppe du compresseur.

Important

Si l'humidité relative est inférieure à 60 % HR, l'appareil ne démarre pas, lors du branchement électrique.

Réglage de l'hygromètre

Pour régler l'hygromètre à une humidité relative inférieure à 60 %, il faut tourner le vis d'ajustage dans le sens des aiguilles d'une montre!

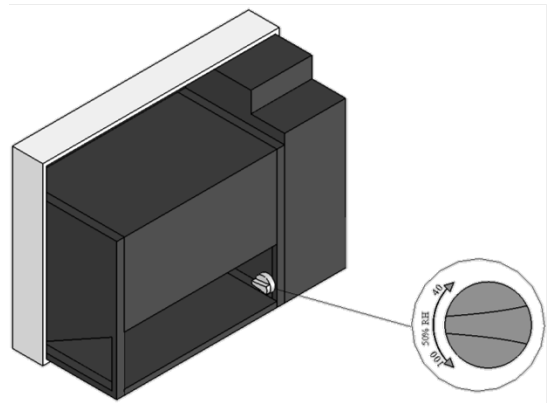

Mesurage permanente de l'humidité

Dantherm recommande le raccordement d'un hygromètre externe pour assurer un mesurage permanent de l'humidité dans la piscine.

Réglages à plusieurs reprises

Si on souhaite ajuster l'humidité de l'air à plusieurs reprises il est recommandé de monter un hygromètre externe. Un hygromètre externe est disponible comme accessoire.

Connexion d'un hygromètre externe

Veuillez suivre les étapes suivantes pour raccorder un hygromètre externe. L'hygromètre externe est alimenté en 12 V.

Étapes	Action
1	Déconnecter l'hygromètre incorporé sur les bornes 21/22
2	Monter l'hygromètre externe sur les bornes 21/22
3	Faire passer le câble électrique de l'hygromètre par le fond de l'appareil
4	Monter l'hygromètre sur le mur souhaité

Manuel de montage et d'installation

Introduction

Le présent chapitre contient toutes les informations nécessaires pour un montage correct du jeu de gaines et du déshumidificateur.
L'installation électrique est décrite à la fin de ce chapitre.

Mesurage des gaines

Veillez suivre les étapes suivantes pour établir les ouvertures de gaines:

Étapes	Action
1	Découper le gabarit de l'emballage et le fixer sur l'endroit au mur, où l'appareil doit être suspendu
2	Suivant le gabarit marquer l'emplacement des gaines et de la barre d'ancrage La démarcation des gaines et de la barre d'ancrage peut aussi être effectuée sur la base des croquis cotés sur la page 95
3	Etablir les ouvertures des gaines
4	Mesurer la profondeur des gaines
5	Adapter et monter les gaines selon les mesures faites sous étapes 4, voir aussi "Montage du jeu de gaines"

Importante

La distance recommandée entre l'appareil et le plafond ainsi qu'entre l'appareil et le plancher est de 250 mm.
Voir les croquis cotés sur la page 95.

Jeu de gaines

Le jeu de gaines Dantherm peuvent être utilisés pour les épaisseurs de mur entre 70 mm et 350 mm.



Jeu de gaines

Suite à la page suivante

Manuel de montage et d'installation, *suite*

Le jeu de gaine comprend

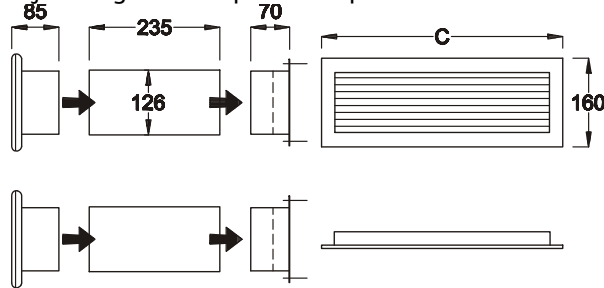

Le jeu de gaine comprend les pièces montrées ci-dessous:



Modèle	C
CDP 35T	434 mm
CDP 45T	743 mm
CDP 65T	1284 mm

Montage du jeu de gaines

Veuillez suivre les étapes suivantes pour monter le jeu de gaines:

Étape	Action
1	La gaine avec le filtre doit être placée dans l'ouverture en bas, où l'air humide de l'espace piscine est aspiré dans l'appareil
2	Si l'épaisseur du mur est entre 130 mm et 350 mm, il faut raccourcir la pièce au milieu à la longueur souhaitée avant l'assemblage
	 <p><i>La pièce intermédiaire, 235 mm</i></p>  <p><i>Jeu de gaines, 350 mm</i></p>
3	Monter le jeu de gaines dans les ouvertures prévues
4	Suspendre l'appareil sur la barre d'ancrage

Accès à la commande

Veuillez suivre les étapes suivantes pour accéder à la commande:

Étape	Action
1	Ouvrir l'appareil en dévissant les 4 vis sur le devant de l'appareil - c'est-à-dire opposé des ouvertures de gaines. Utiliser la clé mâle coudée (à six pans) fournie avec l'appareil
2	Dévisser les 4 sur le devant du couvercle de la boîte située sur le compresseur (La commande de l'appareil est placée dans cette boîte)
3	Pousser le couvercle vers le dos de l'appareil et le tirer ensuite en dehors de la boîte

Suite à la page suivante

Manuel de montage et d'installation, *suite*

Ecoulement des condensats

L'écoulement des condensats est placé dans le fond de l'appareil. L'appareil est muni d'un dispositif d'écoulement de ½" pour raccordement d'un tuyau flexible ou fixe. Le tuyau d'écoulement doit avoir une pente de 2 % au minimum, car sinon le bac à eau pourra déborder.

Comme alternative on peut monter une pompe de relevage des condensats de type commercial sur le raccord de sortie du déshumidificateur et pomper ainsi les eaux de condensation sur l'évacuation.

L'emplacement de l'écoulement est montré sur le croquis ci-dessous - l'appareil vu d'en haut.

Illustration

L'emplacement de l'écoulement:

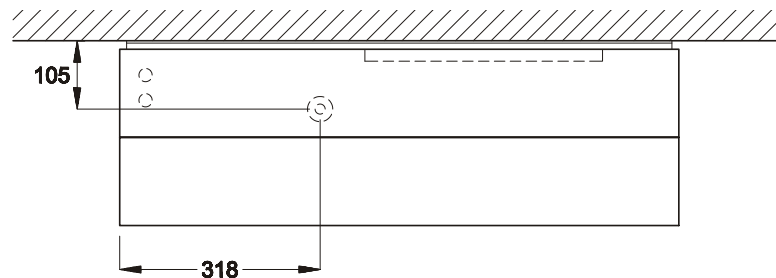

Raccordement électrique

Le raccordement électrique se fait selon la plaque type de l'appareil. Vous trouverez les schémas électriques sur les pages 91-93.

Importante! Se conformer aux prescriptions locales pour toutes les connexions électriques!

Qualité de l'eau

Il faut toujours suivre les indications fournies par le fournisseur de l'installation de traitement d'eau.

Avec l'ajout de produits chimiques

Les valeurs limites ci-après sont valables pour les piscines avec l'ajout de produits chimiques:

Chimie	ppm
Teneur de chlore libre	1,0-2,0
Teneur de chlore combiné	Max. 1/3 du teneur de chlore libre
pH	7,2-7,6
Alcalinité au total	80-150
Calcium dureté	250-450
Solide dissous au total	< 2000
Sulfates	< 360

Suite à la page suivante

Manuel de montage et d'installation, *suite*

Autoproduction de chlore Les valeurs limites ci-après sont valables pour les piscines avec leur propre production de chlore:

Chimie	ppm
Sel (NaCl)	2700-3400
Solide dissous au total	< 5500
pH	7,2-7,6
Alcalinité au total	80-150
Calcium dureté	250-450
Sulfates	< 360

Index Langelier Il est recommandé d'utiliser l'index Langelier pour s'assurer que la combinaison des différents paramètres d'eau est acceptable.
Vous pouvez éventuellement prendre contact avec Dantherm A/S.

Manuel d'entretien

Introduction

Le déshumidificateur nécessite peu d'entretien pour fonctionner parfaitement.

Toutes les fonctions de contrôle et de sécurité sont intégrées.

Les ventilateurs avec moteurs ainsi que le compresseur sont graissés à vie et n'exigent aucun entretien particulier.

Entretien mensuel

Le filtre d'aspiration d'air doit être nettoyé une fois par mois. Le filtre est placé dans un porte-filtre derrière la grille dans la gaine d'aspiration.

Veuillez suivre les étapes suivantes pour effectuer l'entretien mensuel:

Étape	Action
1	Enlever la grille de la gaine et retirer le filtre
2	Plonger le filtre dans de l'eau tiède savonneuse ou le nettoyer par aspirateur
3	Monter le filtre dans le porte-filtre et fixer la grille sur la gaine

Entretien annuel

Une fois par an, il faut enlever le devant de l'appareil pour vérifier l'appareil à l'intérieur.

Veuillez suivre les étapes suivantes pour effectuer l'entretien annuel:

Étape	Action
1	Enlever de devant du déshumidificateur
2	Vérifier l'appareil à l'intérieur
3	Enlever poussière et saletés avec un aspirateur Important : Le condenseur doit être nettoyé avec beaucoup de soin
4	Laver l'évaporateur à l'eau tiède savonneuse, s'il est très sale

Localisation de défauts

Attention!

Si l'appareil ne fonctionne pas correctement, il faut l'arrêter immédiatement!

Localisation des défauts

Utiliser ce tableau pour la localisation et le remède des problèmes ou des défauts:

Panne	Cause possible	Remède
<ul style="list-style-type: none"> Le déshumidificateur ne fonctionne pas il n'y a pas de lumière dans les diodes sur l'afficheur 	–	<ul style="list-style-type: none"> Vérifier les fusibles externes Vérifier l'alimentation électrique à l'appareil
<ul style="list-style-type: none"> Le compresseur ne fonctionne pas le triangle est allumé en rouge en permanence 	Le compresseur a été arrêté automatiquement à cause d'une température trop élevée sur le condenseur	<p>Si l'appareil ne se remet pas en marche après 45 minutes, procéder comme suit:</p> <ul style="list-style-type: none"> Vérifier que le(s) ventilateur(s) tourne(nt) Vérifier si le filtre dans le jeu de gaine est sale Vérifier si le condenseur est sale Vérifier que la température ambiante est supérieure à 36 °C. Si la température est supérieure à 36°C, il faut arrêter l'appareil Vérifier que les ouvertures de gaines soient libres
<ul style="list-style-type: none"> L'appareil ne fonctionne pas l'éclair sur l'afficheur est allumé en vert 	–	<p>Contrôler le fonctionnement de l'hygrostat en le mettant à une humidité relative basse comme par ex. 10–20 %HR. Si l'appareil ne démarre pas, il faut vérifier que l'hygrostat d'ambiance ou l'hygrostat externe ne sont pas défectueux</p>

Assistance supplémentaire

Si vous ne trouvez pas la cause de la panne, débrancher l'appareil immédiatement pour éviter des détériorations supplémentaires. Mettez-vous en contact avec un dépanneur ou avec une représentation Dantherm.

Caractéristiques techniques

Caractéristiques techniques

Données techniques:

Modèle	-	CDP 35T	CDP 45T	CDP 65T
Plage d'utilisation, humidité	%HR	40-100	40-100	40-100
Plage d'utilisation, température	°C	10-36	10-36	10-36
Débit d'air à pression disponible max.	m ³ /h	250	500	750
Alimentation électrique	V/Hz	1 × 230/50	1 × 230/50	1 × 230/50
Puissance max. absorbée	kW	0,72	1,05	1,65
Intensité max. consommée	A	2,8	4,3	7,2
Réfrigérant	-	R407C	R407C	R407C
Charge de réfrigérant	kg	0,6	0,95	1,6
Niveau sonore ^{*)} (à une distance de 1 m de l'appareil)	dB(A)	44	46	48
Poids	kg	57	68	95
Dimensions, H × Lo × La	mm	680 × 890 × 290	680 × 1200 × 290	680 × 1735 × 290

^{*)} Mesuré à l'opposé des ouvertures des gaines

Contrat de service après vente

Introduction

L'unité comprend des pièces mécaniques électriques. De même, les unités sont souvent situées dans des conditions rudes et exposées à de conditions différentes climatiques. Aussi, un entretien préventif est-il indispensable pour garantir que l'unité continue à répondre aux spécifications indiquées.

Hotline

Le service après vente chez Dantherm A/S propose son assistance en cas de problème. Pour vous offrir une assistance rapide et efficace, veuillez avoir à votre disposition les informations suivantes avant de nous contacter :

- Nom
- Numéro de téléphone
- Site/emplacement
- Nom de société
- E-mail
- N° série de l'appareil
- Pays
- Nom de l'appareil
- Description du problème

Veuillez ensuite appeler Dantherm A/S, et demander le service après vente. Nous vous assisterons dans les plus brefs délais :

Téléphone : +45 96 14 37 00
Fax : +45 96 14 38 00
E-mail : service@dantherm.com

Visites d'entretien préventif

Dantherm A/S propose de réaliser cet entretien préventif de sorte que les appareils fonctionnent de manière satisfaisante en tout temps.

Réparations correctives et réparations de secours

En cas de malfonctionnement d'un produit, Dantherm A/S propose de réaliser des réparations correctives ainsi que des réparations de secours sur les unités. Prix et délais de ces réparations doivent être convenu avec le client.

Setup

Dantherm A/S a établi un réseau de services de dépannage qui s'occupe de l'entretien préventif. Ces partenaires sont formés et certifiés sur l'unité en question. Ces partenaires ont une quantité convenables des pièces de rechange en stock de sorte que n'importe quelle réparation puisse être effectuée pendant une visite. Un tel contrat de service sera conclu avec Dantherm A/S - et le contrat reste la responsabilité entière de Dantherm A/S.

Informations supplémentaires

Pour informations supplémentaires sur un contrat de service dans votre pays ou région, veuillez prendre contact avec :

Henrik Hersted
After Sales Support Manager
Dantherm A/S
Téléphone : +45 9614 4767
Mobile : +45 2399 4066
E-mail : heh@dantherm.com

Общая информация

Введение

- Предупреждение** Ответственность за прочтение руководства, его правильное понимание и соблюдение всех предписанных инструкций целиком возлагается на оператора (потребителя) осушителя.
- Перед началом эксплуатации осушителя внимательно изучите данное руководство. Соблюдение правил эксплуатации и мер безопасности обеспечит надежную эксплуатацию осушителя без нанесения вреда здоровью и материального ущерба.
-

- Содержание** В руководстве рассмотрены следующие темы:

Тема	Стр.
Общая информация	61
Общая информация	62
Принцип действия агрегата	64
Дисплей	66
Управление посредством гигростата	67
Монтаж	68
Техническое обслуживание	72
Неисправности и способы их устранения	73
Технические характеристики	74

Общая информация

Введение	В данном разделе представлена общая информация по инструкции и осушителю.
Номер инструкции	Номер данной инструкции 975676.
Предназначение	Данная инструкция предназначена для технических специалистов, ответственных за монтаж и техническое обслуживание осушителя CDP 35T/45T/65T.
Авторское право	Запрещается полное или частичное копирование данной инструкции без письменного согласия компании Dantherm.
Изменения	Dantherm оставляет за собой право вносить изменения в свои изделия и инструкции без предварительного уведомления.

**Декларация
соответствия ЕС**



Dantherm A/S, Marienlystvej 65, DK-7800 Skive заявляет, что ниже указанные агрегаты:

Осушители, типа CDP 35T/45T/65T:

отвечают требованиям следующих директивных документов:

98/37/ЕЕС	Безопасность оборудования
73/23/ЕЕС	Низковольтное оборудование
89/336/ЕЕС	Электромагнитная совместимость

- и изготовлены в соответствии со следующими стандартами:

EN 60335-2-40	Стандарт на электрические осушители
EN 292	Безопасность оборудования
EN 50081-1-EMC	Требования по электромагнитному излучению
EN 50082-1 EMC	Требования по помехоустойчивости

Alex H. Nielsen
Adm. direktør

Skive, 16.08.2001

Продолжение на след.стр.

Общая информация, продолжение

Соответствует
ГОСТ К 50460-92



Dantherm A/S, Marienlystvej 65, DK-7800 Skive заявляет, что указанные ниже изделия:

№ продукта	Название продукта
351467	CDP 35 T
351466	CDP 45 T
351474	CDP 65 T

Код ОК 005 (ОКР):
48 6200

Соответствуют требованиям директив:

ГОСТ Р МЭК 60204-1-99	Безопасность машин. Электрическое оборудование
ГОСТ 12.1.003-83	Система стандартов безопасности труда. Шум. Общие требования безопасности.
ГОСТ 12.1.012-90	Система стандартов безопасности труда. Вибрационная безопасность. Общие требования.
ГОСТ 12.2.028-84	Система стандартов безопасности труда. Вентиляторы общего назначения. Методы шумовых характеристик.
определения	

Таможенный код:
8415 82 800 0

в соответствии с

отчетом о тестировании № 113/263 dd/ 05/04/2006, созданным
ЗАО РОСТЕСТ УСПП РОСТЕСТ-МОСКВА
(регистрационный номер РОСС RU.0001.21АЯ43 dd 30/12/2002)
Москва, Нахимовский проспект, 31

Утилизация

Агрегат заправлен хладагентом R407C и компрессорным маслом. Поэтому перед сдачей осушителя на утилизацию необходимо в специально предназначенном для этого месте удалить из компрессора хладагент и масло.

Осушитель содержит хладагент R407C и компрессорное масло. Утилизация компрессора осуществляется в соответствии с местными нормами и правилами.

Принцип действия агрегата

Рисунок

Принцип действия CDP 35T/45T/65T показан на рисунке:



Принцип действия осушителя

CDP 35T/45T/65T работает по принципу конденсации.

С помощью одного двух или трех вентиляторов влажный воздух поступает в агрегат.

При прохождении через испаритель воздух охлаждается до температуры ниже точки росы, а содержащаяся в нем влага конденсируется и дренируется.

Осушенный воздух далее проходит через конденсатор, где он подогревается.

Температура воздуха при этом на выходе увлажнителя приблизительно на 5°C выше температуры воздуха на входе. Благодаря многократному прохождению воздуха через осушитель уровень влажности в помещении снижается, обеспечивая быстрое осушение. Таким образом, абсолютная и относительная влажность воздуха в помещении постепенно снижаются.

Управление вентилятором

Вентилятор(ы) осушителя начинает работать одновременно с компрессором, т.е. при подаче сигнала от гигростата на запуск функции осушения.

Если требуется постоянная работа вентиляторов при включенном осушителе, независимо от функции осушения, между контактами 25 и 26 блока управления следует установить перемычку.

Управление компрессором

Система автоматической защиты ограничивает количество запусков компрессора до 10 раз в течение 1 часа. При запуске компрессора одновременно включается таймер задержки, не позволяющий повторный пуск компрессора в течение 6 минут.

Система управления предусматривает также функцию 30-секундной задержки запуска осушителя, означающую, что всякий раз при останове осушителя выключателем или управляющим сигналом от гигростата (встроенного или внешнего), последующее включение произойдет не ранее, чем через 30 секунд. Это позволяет защитить компрессор от перегрузок по высокому давлению, возникающих в холодильном контуре при запуске осушителя.

Продолжение на след.стр.

Принцип действия агрегата, *продолжение*

**Функция
оттаивания**

Если температура воздуха в помещении опускается ниже 20°C, то достаточно быстро может начаться процесс обмерзания испарителя. Поэтому, как только из-за падения температуры в помещении ниже 20°C датчик в испарителе определяет, что значение температуры стало ниже 5°C, система управления дает возможность агрегату выполнять режим осушения только в течение последующих 30 минут. Затем осушитель переключается на пассивный режим оттаивания, т.е. компрессор отключается, а вентилятор подает теплый воздух из помещения на теплообменник испарителя, что приводит к оттаиванию ледяной "шубы". Как только температура на теплообменнике испарителя превысит 5°C, компрессор запускается и агрегат переходит в режим осушения.

Система защиты

Если температура в осушителе поднимается выше 55°C (например, при выходе из строя вентилятора или при увеличении температуры воздуха в помещении до 36°C и выше), компрессор автоматически останавливается во избежание выхода из строя. Через 45 минут компрессор автоматически перезапускается.

Дисплей

Контроллер CDG3 В осушителях серии CDP установлен электронный контроллер CDG3. Он обеспечивает:

- Функции защиты
- Функции управления
- Включение и выключение осушителя

Описание индикаторов приведено ниже.

Рисунок





С боковой стороны осушителя находится светоиндикаторный дисплей, наглядно отображающий рабочий статус осушителя:



Светоиндикаторы

Описание индикаторов приведено в таблице:

При включении все индикаторы поочередно мигают, осушитель выходит на рабочий режим, что соответствующим образом отображается на дисплее.

Символ	Описание
	При подаче электропитания на осушитель постоянно горит зеленый индикатор "Молния". Если осушитель работает в режиме оттаивания или вентиляции, на дисплее постоянно высвечивается только зеленый индикатор "Молния", показывающий подачу электропитания на агрегат
	В режиме осушения, т.е. когда работают компрессор и вентилятор, постоянно горит зеленый индикатор "Капля"
	Этот индикатор в данной серии осушителей CDP не используется
	Постоянно горит зеленый индикатор "Молния" и мигает зеленый индикатор "Капля": Данная комбинация индикаторов означает, что осушитель работает в нормальном режиме, но ранее датчик зарегистрировал недопустимо высокую температуру конденсации. Выключите и включите электропитание осушителя, мигание индикатора "Капля" прекратится
	Постоянно горит зеленый индикатор "Молния", мигают зеленый индикатор "Капля" и красный индикатор "Треугольник": Зеленый индикатор "Молния" показывает, что осушитель подключен к источнику электропитания. Индикаторы "Капля" и "Треугольник" работают в указанном режиме, когда датчик замеряет недопустимо высокую температуру конденсации. В этом случае происходит отключение компрессора с остановкой агрегата на 45 минут, по прошествии которых осушитель автоматически перезапускается. После перезапуска индикатор "Треугольник" погаснет, а зеленый индикатор "Капля" продолжит мигание

Управление посредством гигростата

Встроенный гигростат

Поддержание требуемого уровня влажности обеспечивается в осушителе посредством встроенного гигростата на уровне около 60%.

Если гигростат регистрирует, что относительная влажность воздуха в помещении превышает указанное значение, происходит автоматическое включение компрессора и вентилятора/ов и, таким образом, начинается процесс осушения воздуха. Гигростат расположен рядом с теплообменником испарителя в нижней части секции компрессора.

Внимание

Если относительная влажность воздуха не превышает 60%, при подаче электропитания агрегат не запускается и находится в режиме ожидания на запуск функции осушения.

Регулировка гигростата

Чтобы отрегулировать гигростат на уровень влажности ниже 60%, поверните регулировочный винт гигростата по часовой стрелке.

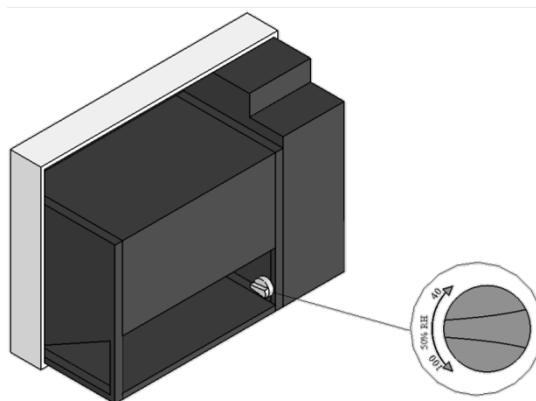

Точное измерение влажности

Для более точного измерения уровня влажности в бассейне Dantherm A/S рекомендует использовать внешний гигростат.

Частая настройка

Если предполагается частая переустановка уровня влажности, рекомендуется использовать внешний гигростат. Внешний гигростат заказывается опционально.

Подсоединение внешнего гигростата

Выходной сигнал гигростата – 12 В.

Для подсоединения внешнего гигростата выполните следующее.

Шаг	Описание
1	Отсоедините встроенный гигростат от контактов 21/22 блока управления
2	Подключите к контактам 21/22 внешний гигростат
3	Проведите соединительный кабель гигростата через днище осушителя
4	Установите гигростат на стене в требуемом месте

Монтаж

Введение

В данном разделе рассмотрен порядок монтажа осушителя и воздуховодов. Описание монтажа электрической части приведено в конце данного раздела.

Разметка воздуховодов

Для разметки воздуховодов выполните следующее:

Шаг	Описание
1	Извлеките шаблон из упаковки и закрепите его на стене в том месте, где Вы планируете разместить кронштейны.
2	С помощью шаблона произведите разметку отверстий в стене и точек крепления кронштейнов. Вы можете также использовать для разметки схему, приведенную на стр. 95 .
3	Проделайте отверстия в стене.
4	Снимите размер длины воздуховодов.
5	Выполните подрезку воздуховодов в соответствии с шагом 4, смотрите также раздел " Монтаж воздуховодов"

Внимание

Расстояние между потолком и верхней панелью осушителя должно быть не менее 225 мм.

Смотрите чертеж на стр.95.

Воздуховоды

Воздуховод Dantherm рассчитан на толщину стены от 70 до 350 мм.



Комплект воздуховодов

Комплектация воздуховодов

Воздуховод в сборе состоит из частей, представленных на рисунке:

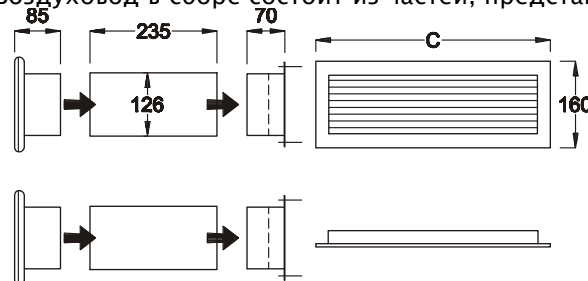

Модель	C
CDP 35T	434 мм
CDP 45T	743 мм
CDP 65T	1284 мм

Продолжение на след. стр.

Монтаж, *продолжение*

Монтаж воздуховодов

Для монтажа воздуховодов выполните следующее:

Шаг	Описание
1	Установите часть воздуховода с фильтром в нижней отверстии стены, т.е. на заборе воздуха из помещения бассейна.
2	Если толщина стены от 130 до 350 мм, то центральная часть воздуховодов подрезается до нужной длины перед началом сборки
	 
	<p><i>Центральная часть воздуховода – 235 мм</i></p> <p><i>Воздуховод – 350 мм</i></p>
3	Установите воздуховод в проем стены
4	Установите осушитель на кронштейн

Доступ к блоку управления

Для доступа к блоку управления выполните следующее:

Шаг	Описание
1	Отвинтите 4 крепежных винта на лицевой панели осушителя, которая находится с противоположной стороны от отверстий воздуховодов. Винты откручиваются с помощью прилагаемого шестигранного ключа.
2	Блок управления осушителя находится в электрической коробке над компрессором. Для открытия блока управления отвинтите винты с крышки блока управления.
3	Надавите на крышку блока и снимите ее с блока управления. Блок управления доступен.

Отвод конденсата

Дренажное отверстие расположено снизу осушителя. В агрегате имеется специальный дренажный патрубок диаметром ½" для подсоединения гибкого шланга или трубы.

Для отвода конденсата самотеком дренажная линия между осушителем и общей системой слива должна иметь наклон не менее 2%.

Если это невыполнимо, то в качестве альтернативы можно установить насос для отвода конденсата.

На нижеприведенном рисунке (вид сверху) показано расположение дренажного отверстия.

Продолжение на след. стр.

Монтаж, продолжение

Рисунок

Расположение дренажного отверстия:

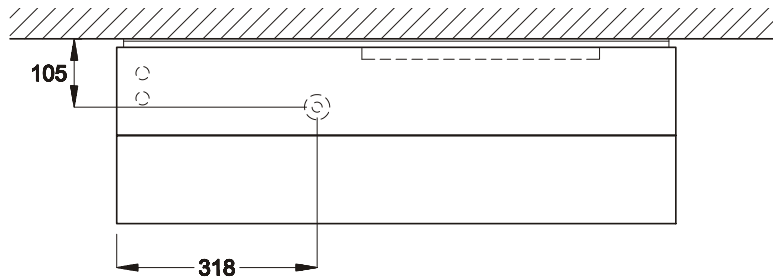

Подключение электропитания

Осушитель должен подключаться к источнику питания, указанному на шильдике осушителя. Для выполнения монтажа следует руководствоваться прилагаемыми электросхемами на стр. 91–93.

Внимание! Все электромонтажные работы должны выполняться в соответствии с местными нормами и правилами!

Качество воды

Необходимо соблюдать требования производителей установок для подготовки воды.

С добавлением химикатов

Ниже приводятся ориентировочные параметры воды для плавательных бассейнов с добавлением химикатов :

Химикаты	Промилле
Содержание свободного хлора	1,0–2,0
Содержание производных хлора	Не более 1/3 от содержания свободного хлора
pH	7,2–7,6
Общая щелочность	80–150
Кальциевая жесткость	250–450
Общее количество растворенных твердых веществ	< 2000
Сульфаты	< 360

Продолжение на след. стр.

Монтаж, *продолжение*

С хлоратором

Ниже приводятся ориентировочные параметры воды для плавательных бассейнов с использованием хлоратора :

Химикаты	Промилле
Соль (NaCl)	2700–3400
Общее количество растворенных твердых веществ	< 5500
pH	7,2–7,6
Общая щелочность	80–150
Кальциевая жесткость	250–450
Сульфаты	< 360

Индекс насыщения Ланжелье

Чтобы проверить допустимость значений по различным параметрам воды, рекомендуется использовать индекс насыщения Ланжелье.
При необходимости можете обратиться к вашему дилеру Dantherm A/S в России.

Техническое обслуживание

Введение

Осушитель требует минимального технического обслуживания благодаря встроенным функциям защиты и управления. Вентиляторный двигатель(и) и компрессор обладают долговечной смазкой и не требуют специального ухода.

Ежемесячно

Раз в месяц необходимо осматривать фильтр и при необходимости производить его чистку. Фильтр расположен за воздухозаборной решеткой в нижнем воздуховоде. Для очистки фильтра выполните следующее:

Шаг	Описание
1	Снимите решетку с воздуховода и извлеките фильтр.
2	Промойте фильтр в тепловатом мыльном растворе или, если он не сильно загрязнен, почистите пылесосом.
3	Установите на место фильтр, а затем воздухозаборную решетку.

Ежегодно

Не реже 1 раза в год следует проводить осмотр внутренней части осушителя. Для этого выполните следующее:

Шаг	Описание
1	Снимите лицевую панель (с противоположной стороны от воздуховодов).
2	Проверьте внутренние части осушителя.
3	При загрязнении осушителя произведите чистку пылесосом. Особо тщательно необходимо пропылесосить конденсатор.
4	Если пластинчатый испаритель сильно загрязнен, промойте его в тепловатом мыльном растворе.

Неисправности и способы их устранения

Внимание!

Если осушитель работает неправильно, немедленно отключите его от источника питания!

Поиск неисправностей

Для поиска и устранения неисправностей воспользуйтесь данной таблицей:

Неисправность	Возможная причина	Способ устранения
<ul style="list-style-type: none"> Осушитель не работает На дисплее не горит ни один из светоиндикаторов 	–	<ul style="list-style-type: none"> Проверьте внешние предохранители электропитания Убедитесь в подаче электропитания на осушитель
<ul style="list-style-type: none"> Компрессор не работает Горит красный индикатор "Треугольник" 	Компрессор может быть остановлен по причине слишком высокой температуры конденсации	<p>Если осушитель не включится по прошествии 45 минут, необходимо проверить следующее:</p> <ul style="list-style-type: none"> Убедитесь в том, что вентилятор/ы работают Проверьте, не загрязнен ли фильтр Проверьте, не загрязнен ли теплообменник конденсатора Убедитесь в том, что температура воздуха в помещении не превышает 36°C. В противном случае осушитель использовать запрещается. Проверьте, нет ли препятствий на пути забора и раздачи воздуха со стороны лицевой панели осушителя
<ul style="list-style-type: none"> Компрессор не работает горит зеленый индикатор "Молния" 	–	<p>Проверьте исправность встроенного или внешнего гигростата. Для этого задайте уставку относительной влажности гигростата в пределах от 10 до 20%.</p> <p>Если после этого осушитель не включится, значит, не исправен гигростат.</p>

Дополнительные рекомендации

При невозможности выявления причины неисправности отключите агрегат, чтобы предотвратить его выход из строя.

Обратитесь в сервисный центр представителя Dantherm A/S.

Технические характеристики

Характеристики

Технические характеристики:

Модель	–	CDP 35T	CDP 45T	CDP 65T
Рабочий диапазон, влажность	%RF	40–100	40–100	40–100
Рабочий диапазон, температура	°C	10–36	10–36	10–36
Расход воздуха	м ³ /ч	250	500	750
Электропитание	В/Гц	1 × 230/50	1 × 230/50	1 × 230/50
Макс. потребляемая мощность	кВт	0,72	1,05	1,65
Макс. потребляемый ток	А	2,8	4,3	7,2
Хладагент	–	R407C	R407C	R407C
Количество хладагента	кг	0,6	0,95	1,6
Уровень шума (1 м)*	дБ(А)	44	46	48
Вес	кг	57	68	95
Размеры (высота × длина × ширина)	мм	680 × 890 × 290	680 × 1200 × 290	680 × 1735 × 290

*) С противоположной стороны от воздуховодов

Утилизация

Агрегат предназначен для длительной эксплуатации в течение нескольких лет. По окончании эксплуатации компоненты агрегата следует сдать на утилизацию в соответствии с действующими национальными и местными нормами по захоронению и сдаче отходов в утиль.

Осушитель содержит хладагент R407C и компрессорное масло.

Introduzione

Panoramica

Attenzione

E' responsabilità dell'operatore la lettura e comprensione del presente manuale e di ogni altra informazione fornita, oltre all'applicazione delle corrette procedure operative. Leggere l'intero manuale prima dell'avviamento iniziale del deumidificatore. E' importante conoscere le corrette procedure operative dell'unità e tutte le precauzioni di sicurezza al fine di evitare la possibilità di danni alle cose e/o lesioni personali.

Indice

Il presente manuale copre i seguenti argomenti:

Argomento	Pagina
Introduzione	75
Informazioni generali	76
Descrizione prodotto e relative funzioni	77
Display	79
Controllo umidostato	80
Istruzioni di montaggio e installazione	81
Guida alla manutenzione	85
Guida alla ricerca guasti	86
Informazioni tecniche	87
Contratto di manutenzione/assistenza post-vendita	88

Informazioni generali

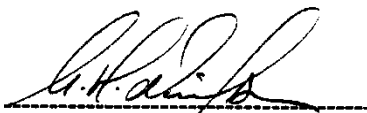
Introduzione	Il presente capitolo fornisce informazioni generali su questo manuale e sul prodotto.
Manuale, codice prodotto	Il codice prodotto del presente manuale è 975676.
A chi è rivolto	I destinatari del presente manuale sono i tecnici che installano e svolgono la manutenzione sui mod.
Copyright	L'esecuzione di copie anche parziali del presente manuale tecnico è vietata in mancanza di preventiva autorizzazione scritta da parte di Dantherm A/S.
Riserva di variazione	Dantherm A/S si riserva il diritto di apportare in qualsiasi momento modifiche e migliorie al prodotto e al presente manuale senza obbligo di preavviso.
Dichiarazione di conformità CE 	Dantherm A/S, Marienlystvej 65, DK-7800 Skive dichiara che le unità di cui di segue: Deumidificatori, mod. CDP 35T/45T/65T: sono conformi alle seguenti direttive: 98/37/EEC Direttiva Macchine 73/23/EEC Direttiva Bassa Tensione 89/336/EEC Direttiva EMC - e sono prodotti in conformità alle seguenti norme: EN 60335-2-40 Deumidificatori elettrici EN 292 Sicurezza delle macchine EN 50081-1-EMC Emissioni elettromagnetiche EN 50082-1 EMC Immunità elettromagnetica  Alex H. Nielsen Adm. direktør Skive, 16.08.2001
Riciclaggio	Il prodotto è progettato per durare molti anni. Al momento della rottamazione, il prodotto dovrà essere riciclato in conformità alle normative e procedure nazionali, al fine di preservare l'ambiente. Il deumidificatore contiene refrigerante R407C e olio da compressore. In occasione della rottamazione il compressore dovrà essere smaltito in strutture autorizzate dalle autorità.

Descrizione prodotto e relative funzioni

Illustrazione

Illustrazione del principio di funzionamento del CDP 35T/45T/65T:

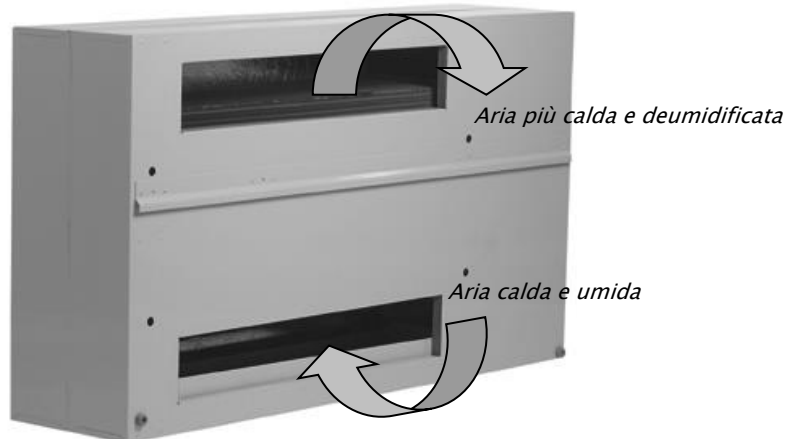

Principio di funzionamento

Il CDP 35T/45T/65T funziona secondo il principio della condensazione frigorifera. L'aria umida viene aspirata nell'unità da uno, due o tre ventilatori. Passando attraverso l'evaporatore l'aria viene raffreddata al di sotto della temperatura di rugiada e il vapore acqueo viene condensato in goccioline d'acqua e drenato dall'unità. L'aria secca viene poi convogliata sulla batteria di condensazione, dove si riscalda. Come risultato degli scambi termici durante il processo e dell'energia termica prodotta dal compressore in funzione, il calore restituito all'aria è superiore a quello sottratto inizialmente. Questo surplus di calore produce un aumento della temperatura dell'aria in uscita di circa 5 °C. Il continuo passaggio dell'aria attraverso l'unità riduce a poco a poco il tasso di umidità relativa, garantendo una rapida e progressiva deumidificazione.

Controllo della ventilazione

Quando il deumidificatore è avviato dall'umidostato, il/i ventilatore/i viene/vengono attivato/i contemporaneamente al compressore. Se è richiesta ventilazione continua – indipendentemente dalla richiesta di deumidificazione – è necessario cortocircuitare i morsetti 25 e 26.

Controllo del compressore

Il numero di avviamenti del compressore è limitato da un timer della durata di 6 minuti, che parte quando il compressore viene acceso. Il timer deve essere giunto al termine prima che il compressore possa essere acceso di nuovo. Ogni volta che l'unità viene spenta tramite l'interruttore principale, da parte dell'umidostato interno o per mezzo di un umidostato esterno, dovranno trascorrere 30 secondi prima che l'unità possa essere riaccesa. Questa funzione di sicurezza protegge il compressore dal sovraccarico causato in fase di avviamento da un'eccessiva pressione nel circuito frigorifero.

Continua alla pagina seguente

Descrizione prodotto e relative funzioni, *continua*

Sbrinamento

Se la temperatura scende al di sotto dei 20 °C dopo poco tempo sull'evaporatore potrebbe iniziare a formarsi del ghiaccio.
In caso di temperatura ambiente inferiore a 20 °C, quando la sonda dell'evaporatore registra una temperatura inferiore a 5 °C, all'unità viene consentito di operare in modalità "deumidificazione" per altri 30 minuti. Poi il compressore viene arrestato e il funzionamento dell'unità viene commutato in modalità "sbrinamento passivo", che significa che il ventilatore invia aria a temperatura ambiente sulla serpentina dell'evaporatore in modo da sciogliere il ghiaccio formatosi su di essa. Quando la temperatura risulterà superiore a 5 °C il deumidificatore si riavvia automaticamente.

Circuito di sicurezza

Se la temperatura sulla batteria del condensatore aumenta al di sopra dei 55 °C (per esempio in caso di rottura del ventilatore o di temperatura ambiente superiore a 36 °C), il compressore si spegne automaticamente al fine di evitarne il danneggiamento. Dopo 45 minuti il compressore si riavvia automaticamente.

Display

Sistema di controllo CDG3

La serie CDP è equipaggiata con il sistema di controllo elettronico CDG3. L'elettronica controlla tutte le funzioni di:

- Sicurezza
- Regolazione
- Accensione/Spegnimento

Il significato delle singole spie è illustrato qui sotto.

Illustrazione

Sul lato dell'unità un display indica chiaramente le diverse modalità operative.





L'illustrazione mostra il display:



Spie

La seguente tabella fornisce una panoramica del significato delle spie:

Se l'unità viene spenta e riavviata collegando e scollegando l'alimentazione elettrica, le spie si illumineranno a turno in colore verde, prima che il display inizi ad indicare la modalità operativa.

Spia	Descrizione
	Verde fisso quando l'alimentazione è collegata all'unità. Durante lo sbrinatorio e la ventilazione continua il display non fornisce indicazioni. In questi 2 modi operativi la spia contrassegnata dal lampo sarà sempre verde indicando che l'unità è accesa.
	Verde fisso quando il compressore è in moto e l'unità è in modo deumidificazione.
	Non usata sulla serie CDP.
 + 	Lampo verde fisso e goccia verde lampeggiante. Quando la goccia lampeggia in verde e il lampo è verde fisso, l'umidificatore è in moto, ma si è verificato un problema sull'unità indicato dal sensore del condensatore. Scollegare e ricollegare l'alimentazione elettrica per spegnere l'indicatore lampeggiante.
 +  + 	Lampo verde fisso, goccia verde lampeggiante, triangolo rosso lampeggiante. Il lampo acceso fisso in verde indica che l'unità è collegata all'alimentazione elettrica. La goccia e il triangolo lampeggiano rispettivamente in verde e in rosso per indicare che il sensore del condensatore ha rilevato un'anomalia. Se il sensore del condensatore registra una temperatura troppo elevata sulla serpentina del condensatore, il compressore viene arrestato e l'unità rimane ferma per 45 minuti prima di essere automaticamente riavviata. Dopo il riavvio, il triangolo sarà spento e la goccia continuerà a lampeggiare. Il lampo sarà acceso fisso in verde.

Controllo umidostato

Umidostato integrato

Il deumidificatore è controllato da un umidostato interno impostato a circa 60 % UR. Quando l'umidostato registra un'umidità relativa superiore al 60 %, il compressore e il/i ventilatore/i vengono avviati e il deumidificatore inizia a deumidificare. L'umidostato è posizionato accanto all'evaporatore alla base dell'alloggiamento del compressore.

Importante

Se l'umidità dell'aria è inferiore a 60 % UR, l'unità non verrà avviata al momento del collegamento all'alimentazione elettrica.

Regolazione dell'umidostato

Per impostare l'umidostato ad un valore inferiore a 60 % UR, ruotare la manopola di regolazione in senso orario:

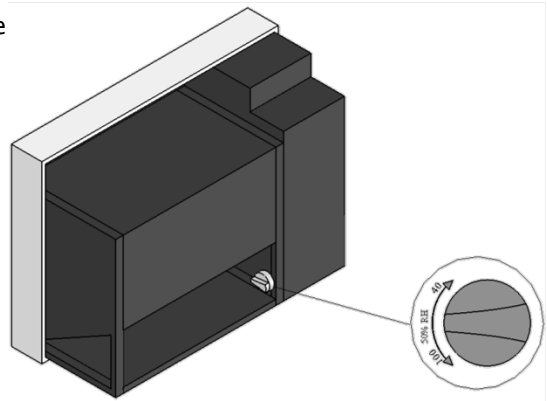

Misura costante dell'umidità

Dantherm raccomanda l'installazione di un umidostato esterno per assicurare una misurazione costante dell'umidità nell'area della piscina.

Regolazioni ripetute

Raccomandiamo l'installazione di un umidostato esterno qualora si voglia modificare/regolare molto spesso l'impostazione dell'umidità relativa. L'umidostato aggiuntivo è disponibile come accessorio.

Collegamento di un umidostato esterno

Attenersi alla seguente procedura per collegare un umidostato esterno. La presa per l'umidostato esterno è a 12 V.

Passo	Azione
1	Scollegare l'umidostato interno dai morsetti 21/22
2	Collegare l'umidostato esterno ai morsetti 21/22
3	Far passare il cavo dell'umidostato attraverso la base dell'unità
4	Fissare l'umidostato ad una parete in posizione appropriata

Istruzioni di montaggio e installazione

Introduzione

Questa sezione contiene tutte le informazioni necessarie per il corretto montaggio delle tubazioni e del deumidificatore.

L'installazione elettrica è descritta alla fine della presente sezione.

Dimensioni dei canali

Attenersi alla seguente procedura per posizionare i canali:

Passo	Azione
1	Togliere la mascherina dall'imballo e applicarla sulla parete in cui si vuole installare l'unità
2	Usare la mascherina per segnare la posizione dei canali e della staffa di sospensione. E' possibile utilizzare lo schema dimensionale di pag. 76-77 per fare i segni sulla parete
3	Realizzare le aperture del canale
4	Misurare la profondità dei canali
5	Regolare e montare i canali in ragione delle misure ricavate al punto 4; si veda anche "Montaggio del kit canali"

Importante

La distanza minima da rispettare tra l'unità e il soffitto e tra l'unità e il pavimento è pari a 225 mm.

Vedere lo schema dimensionale a pag. 95.

Kit canali

Il kit Dantherm è adatto per l'installazione su pareti con spessore tra i 70 mm e i 350 mm.



Kit canali

Il kit canali comprende ...

Il kit include le parti riportate nel riquadro sottostante:

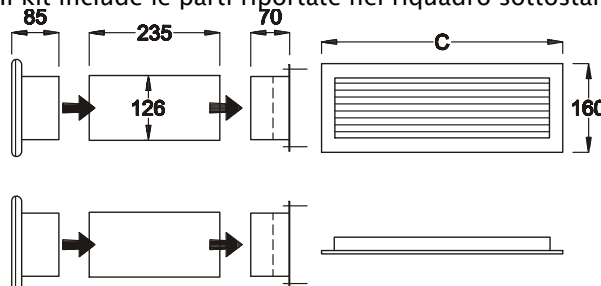



Modello	C
CDP 35T	434 mm
CDP 45T	743 mm
CDP 65T	1284 mm

Continua alla pagina seguente

Istruzioni di montaggio e installazione, *continua*

Montaggio del kit canali

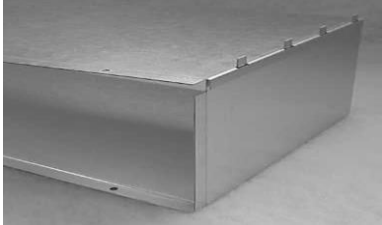
Attenersi alla seguente procedura per montare il kit canali:

Passo	Azione
1	Il canale dotato di filtro deve essere posizionato nell'apertura inferiore attraverso la quale l'aria del locale piscina viene aspirata dall'unità
2	Se la parete ha uno spessore tra i 130 mm e i 350 mm, la parte centrale del kit può essere accorciata, prima del montaggio, fino a raggiungere la lunghezza richiesta.
	<div style="display: flex; justify-content: space-around;"> <div style="text-align: center;">  <p><i>Center piece of the duct kit, 235 mm</i></p> </div> <div style="text-align: center;">  <p><i>Kit canali, 350 mm</i></p> </div> </div>
3	Montare il kit canali nelle aperture
4	Agganciare l'unità alla staffa

Accesso al sistema di controllo

Attenersi alla seguente procedura per accedere al sistema di controllo:

Passo	Azione
1	Aprire l'unità rimuovendo le viti (4) sulla parte frontale dell'unità, dalla parte opposta alle aperture del canale. Le viti possono essere rimosse utilizzando una chiave Allen a testa esagonale inclusa nel kit.
2	Il sistema di controllo dell'unità si trova in una scatola sopra il compressore. Per accedere al sistema di controllo svitare le viti sul coperchio della scatola.
3	Spingere il coperchio all'indietro e tirarlo verso di sé per separarlo dalla scatola. Si ha ora accesso al sistema di controllo.

Scarico condensa

Lo scarico per la condensa è posizionato alla base del deumidificatore. L'unità è dotata di un attacco per la connessione di un tubo per l'acqua, rigido o flessibile, delle dimensioni di 1/2".

E' importante che il tubo per lo scarico della condensa abbia una pendenza di almeno il 2 % al fine di assicurare un corretto svuotamento della vaschetta di raccolta dell'acqua. In alternativa una pompa può essere collegata allo scarico dell'acqua, in modo da assicurare il drenaggio della condensa.

Il posizionamento dello scarico per la condensa è mostrato nel seguente disegno - Vista dell'unità dall'alto.

Continua alla pagina seguente

Istruzioni di montaggio e installazione, *continua*

Illustrazione

Posizione dello scarico:

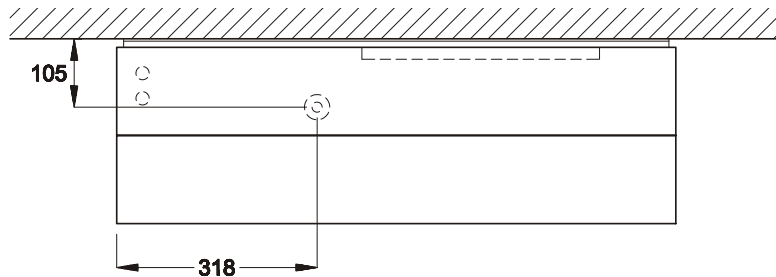

Collegamento alla rete di alimentazione

L'alimentazione elettrica deve essere connessa all'unità in base al modello, specificato sulla targhetta della macchina. Per il collegamento fare riferimento ai diagrammi elettrici alle pagine 91-93.

Importante! Tutti i collegamenti elettrici devono essere eseguiti conformemente alle regolamentazioni locali.

Qualità dell'acqua

Le indicazioni del produttore dell'impianto di trattamento dell'acqua devono essere sempre rispettate.

Con trattamento chimico

I seguenti valori di riferimento sono applicabili nel caso di piscine con trattamento chimico:

Sostanza	ppm
Contenuto di cloro libero	1,0-2,0
Contenuto di cloro combinato	Max. 1/3 del contenuto di cloro libero
pH	7,2-7,6
Alcalinità totale	80-150
Durezza (Calcio)	250-450
Solidi disciolti	< 2000
Solfati	< 360

Produzione autonoma di cloro

I seguenti valori di riferimento sono applicabili nel caso di piscine con produzione autonoma di cloro:

Sostanza	ppm
Sale (NaCl)	2700-3400
Solidi disciolti	< 5500
pH	7,2-7,6
Alcalinità totale	80-150
Durezza (Calcio)	250-450
Solfati	< 360

Continua alla pagina seguente

Istruzioni di montaggio e installazione, *continua*

Indice di saturazione di Langelier Si consiglia di utilizzare l'indice di saturazione di Langelier per assicurarsi che la combinazione dei differenti parametri dell'acqua sia accettabile.
Contattare Dantherm A/S se necessario.

Guida alla manutenzione

Introduzione

Il deumidificatore richiede una manutenzione veramente minima per garantirne un funzionamento privo di problemi. Infatti tutte le funzioni di sicurezza e di controllo sono già inserite nell'unità. Il motore del/i ventilatore/i e il compressore hanno un sistema di lubrificazione permanente e non richiedono una manutenzione particolare.

Manutenzione mensile

Il filtro dell'aria in aspirazione dovrebbe essere pulito una volta al mese. Il filtro è posizionato su un supporto dietro alla griglia nel condotto dell'aria in entrata. Attenersi alla seguente procedura per eseguire la manutenzione mensile:

Passo	Azione
1	Rimuovere la griglia dal condotto ed estrarre il filtro
2	Lavare il filtro con acqua tiepida e sapone o pulire accuratamente con un aspiratore
3	Riposizionare il filtro nel supporto e assicurare la griglia al condotto

Manutenzione annuale

Il deumidificatore dovrebbe essere ispezionato una volta all'anno. Attenersi alla seguente procedura per eseguire la manutenzione annuale:

Passo	Azione
1	Rimuovere il pannello frontale dal deumidificatore
2	Ispezionare l'interno del deumidificatore
3	Pulire l'interno del deumidificatore con un aspiratore per rimuovere polvere e detriti. Importante: il condensatore in particolare dovrebbe essere accuratamente pulito con l'aspiratore.
4	Se le lamelle dell'evaporatore sono molto sporche, possono essere pulite con sapone e acqua tiepida.

Guida alla ricerca guasti

Importante!

Se il deumidificatore non funziona in modo corretto, spegnerlo immediatamente!

Ricerca guasti

Utilizzare la seguente tabella per individuare e risolvere eventuali problemi o guasti:

Difetto	Possibile causa	Soluzione
<ul style="list-style-type: none"> • Il deumidificatore non funziona • Nessuna spia accesa sul display 	–	<ul style="list-style-type: none"> • Controllare i fusibili esterni • Controllare il collegamento alla rete elettrica
<ul style="list-style-type: none"> • Il compressore non funziona • Il triangolo è acceso fisso in rosso 	Il compressore si spegne automaticamente se la temperatura nel condensatore è troppo alta.	<p>Se l'unità non si riavvia dopo 45 minuti, controllare i seguenti punti:</p> <ul style="list-style-type: none"> • Controllare che il/i ventilatore/i sia in funzione. • Controllare se il filtro nel condotto è sporco • Controllare se la batteria del condensatore è sporca. • Controllare se la temperatura dell'aria è superiore a 36 °C. In tal caso, l'unità deve essere arrestata. • Controllare che le griglie di passaggio dell'aria non siano ostruite
<ul style="list-style-type: none"> • Il deumidificatore non funziona • Il lampo sul display è acceso in verde 	–	Controllare l'umidostato interno, o esterno se installato, regolandolo su un valore di umidità relativa bassa, per esempio 10–20 % UR. Se l'unità ancora non parte, verificare che l'umidostato interno o quello esterno non siano difettosi.

Ulteriori indicazioni

Se non è possibile determinare la ragione del guasto, spegnere subito l'unità al fine di evitare ulteriori danni.

Contattare il servizio tecnico o un rappresentante Dantherm.

Informazioni tecniche

Dati

Dati tecnici:

Modello	-	CDP 35T	CDP 45T	CDP 65T
Range di lavoro - Umidità	%UR	40-100	40-100	40-100
Range di lavoro - Temperatura	°C	10-36	10-36	10-36
Portata alla massima pressione esterna	m ³ /h	250	500	750
Alimentazione	V/Hz	1 × 230/50	1 × 230/50	1 × 230/50
Massimo assorbimento di potenza	kW	0,72	1,05	1,65
Massimo assorbimento di corrente	A	2,8	4,3	7,2
Refrigerante	-	R407C	R407C	R407C
Quantità di refrigerante	kg	0,6	0,95	1,6
Livello di potenza sonora (a 1 m di distanza dall'apparecchio)	dB(A)	44	46	48
Peso	kg	57	68	95
Dimensioni, B × H × P	mm	680 × 890 × 290	680 × 1200 × 290	680 × 1735 × 290

*) Misurato sul lato opposto a quello dei canali

Contratto di manutenzione/assistenza post-vendita

Introduzione L'unità è composta sia da parti meccaniche che elettroniche e, la maggior parte delle volte, viene posizionata in un ambiente poco agevole esponendo i componenti a differenti condizioni climatiche. Necessita pertanto di una manutenzione ordinaria con una certa regolarità.

Hotline L'ufficio assistenza post-vendita Dantherm A/S è a disposizione per risolvere ogni eventuale problema.

E' in grado di offrire una veloce, valida ed efficiente assistenza. In caso di necessità munirsi dei seguenti dati per agevolare il servizio Dantherm A/S:

- Nome
- N. di telefono.
- Luogo d'installazione
- Società
- Email
- N. di matricola/n. d'ordine
- Paese
- Modello macchina
- Descrizione del problema

Contattare la soc. Dantherm A/S, chiedere dell'ufficio assistenza post-vendita e verrete assistiti ed aiutati nel più breve tempo possibile:

Telefono: +45 96 14 37 00

Fax: +45 96 14 38 00

Email: service@dantherm.com

Manutenzione ordinaria Dantherm A/S propone di effettuare la manutenzione ordinaria sulle unità così che, per tutto il loro ciclo produttivo, funzionino in accordo con gli standard di produzione.

Riparazione correttiva e di emergenza In caso di malfunzionamento di un prodotto, Dantherm A/S propone di effettuare interventi di riparazione di emergenza sulle unità. Il prezzo e i dettagli di questo tipo di riparazioni saranno concordate con il cliente.

Installazione e manutenzione Dantherm A/S ha costituito una rete di centri assistenza in grado di svolgere la manutenzione preventiva. Ciascun partner è addestrato e certificato per operare sui prodotti. In occasione di ogni intervento, il partner avrà a disposizione un adeguato numero di parti di ricambio, in modo da poter effettuare eventuali riparazioni durante la medesima visita.

Il contratto verrà stipulato con Dantherm A/S - e l'intera responsabilità circa l'esecuzione dello stesso ricadrà su Dantherm A/S.

Ulteriori informazioni Per ulteriori informazioni circa un contratto di manutenzione da stipulare nel vostro paese o regione, contattare:

Henrik Hersted
After Sales Support Manager
Dantherm A/S
Phone: +45 9614 4767
Mobile: +45 2399 4066
Email: heh@dantherm.com

**Kølekredsløb/Cooling Circuit/Kältekreislauf/Circuit frigorifique,
Холодильный контур/Circuito frigorifero, CDP35T**

Illustration
Рисунок

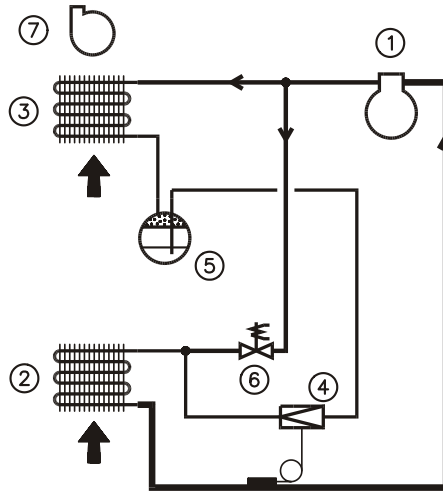

Nr./No.	DA	EN	DE
①	Kompressor	Compressor	Kompressor
②	Fordamper	Evaporator	Verdampfer
③	Luftkølet kondensator	Air-cooled condenser	Luftgekühlter Kondensator
④	Termo ekspansionsventil	Thermostatic expansion valve	Thermostatisches Expansionsventil
⑤	Væskebeholder/-tørrefilter	Receiver/liquid line drier	Receiver/Trockenfilter
⑥	Magnetventil til trykudligning	Solenoid valve for pressure equalization	Magnetventil für Druckausgleich
⑦	Ventilator	Fan	Ventilator

Nr./No.	FR	RU	IT
①	Compresseur	Компрессор	Compressore
②	Évaporateur	Испаритель	Evaporatore
③	Condenseur à air	Конденсатор с воздушным охлаждением	Condensatore ad aria
④	Détendeur	Термо-расширительный вентиль	Valvola ad espansione termostatica
⑤	Collecteur/déshydrateur	Ресивер/осушитель жидкостной линии	Collettore con filtro anti-condensa
⑥	Electro-vanne d'égalisation de pressions	Соленоидный клапан для выравнивания давления	Valvola solenoide per equalizzazione pressione
⑦	Ventilateur	Вентилятор	Ventilatore

**Kølekredsløb/Cooling Circuit/Kältekreislauf/Circuit frigorifique,
Холодильный контур/Circuito frigorifero, CDP45T/CDP65T**

Illustration
Рисунок

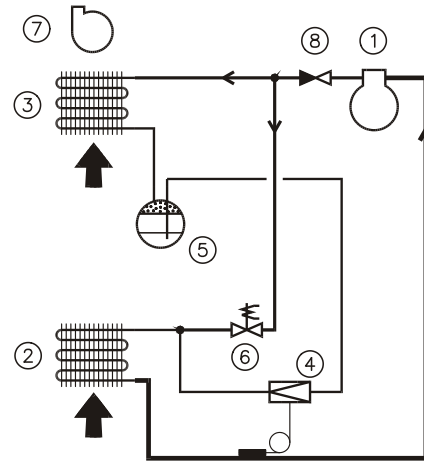

Nr./No.	DA	EN	DE
①	Kompressor	Compressor	Kompressor
②	Fordamper	Evaporator	Verdampfer
③	Luftkølet kondensator	Air-cooled condenser	Luftgekühlter Kondensator
④	Termoekspansionsventil	Thermostatic expansion valve	Thermostatisches Expansionsventil
⑤	Væskebeholder/-tørrefilter	Receiver/liquid line drier	Receiver/Trockenfilter
⑥	Magnetventil til trykudligning	Solenoid valve for pressure equalization	Magnetventil für Druckausgleich
⑦	Ventilator	Fan	Ventilator
⑧	Kontraventil	Non-return valve	Rückschlagventil

Nr./No.	FR	RU	IT
①	Compresseur	Компрессор	Compressore
②	Évaporateur	Испаритель	Evaporatore
③	Condenseur à air	Конденсатор с воздушным охлаждением	Condensatore ad aria
④	Détendeur	Терморасширительный вентиль	Valvola ad espansione termostatica
⑤	Collecteur/déshydrateur	Ресивер /осушитель жидкостной линии	Collettore con filtro anti-condensa
⑥	Electro-vanne d'égalisation de pressions	Соленоидный клапан для выравнивания давления	Valvola solenoide per equalizzazione pressione
⑦	Ventilateur	Вентилятор	Ventilatore
⑧	Clapet anti-retour	Обратный клапан	Valvola di non-ritorno

Eldiagram/Wiring diagram/Schaltplan/Schéma électrique, Схема соединений/Schema elettrico, CDP35T

Diagram
Схема

CDP35T - 1 x 230 V/50 Hz
CDP35T - 1 x 230 B/50 Гц

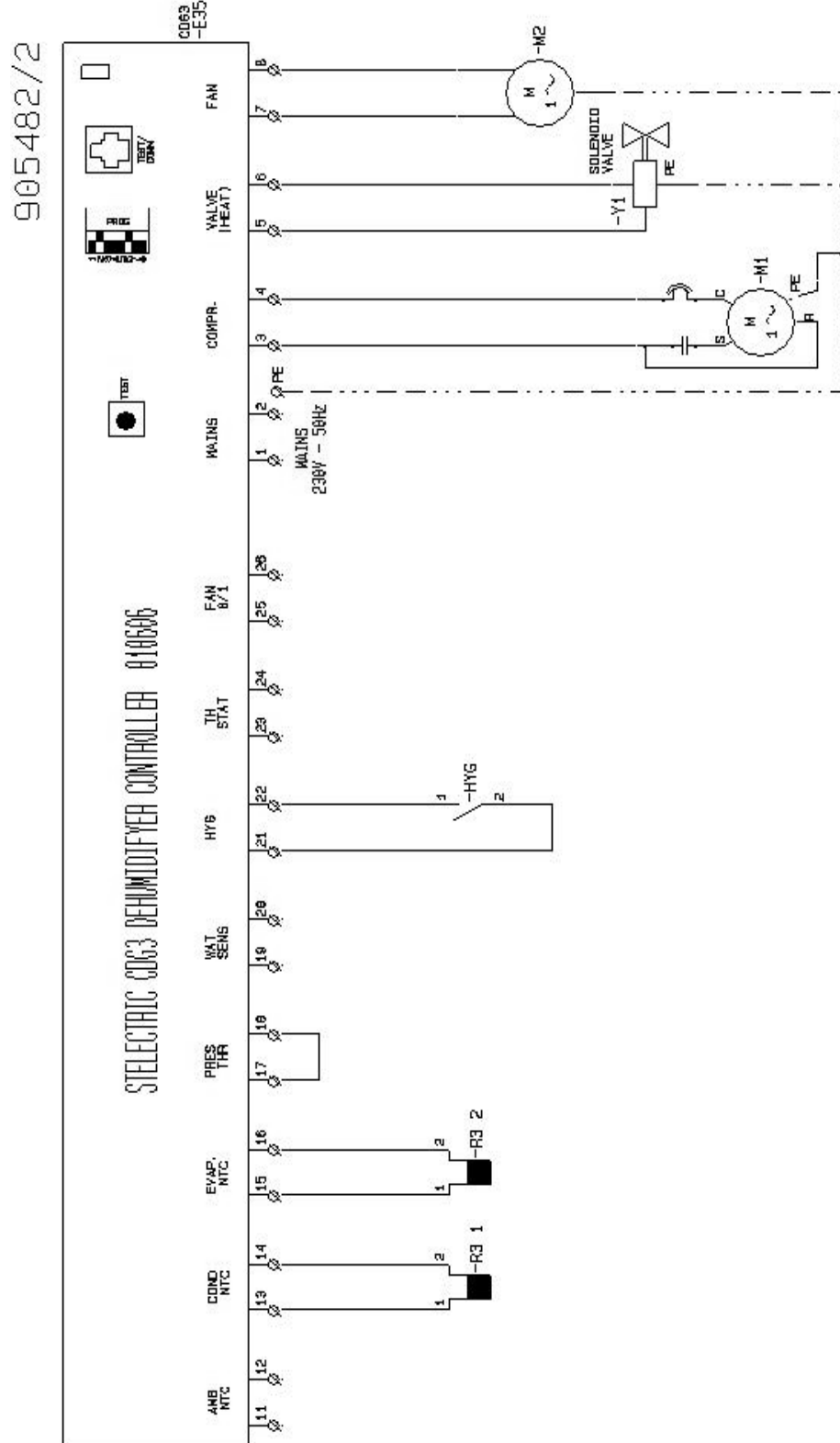

Eldiagram/Wiring diagram/Schaltplan/Schéma électrique, Схема соединений/Schema elettrico, CDP45T

Diagram
Схема

CDP45T - 1 x 230 V/50 Hz
CDP45T - 1 x 230 В/50 Гц

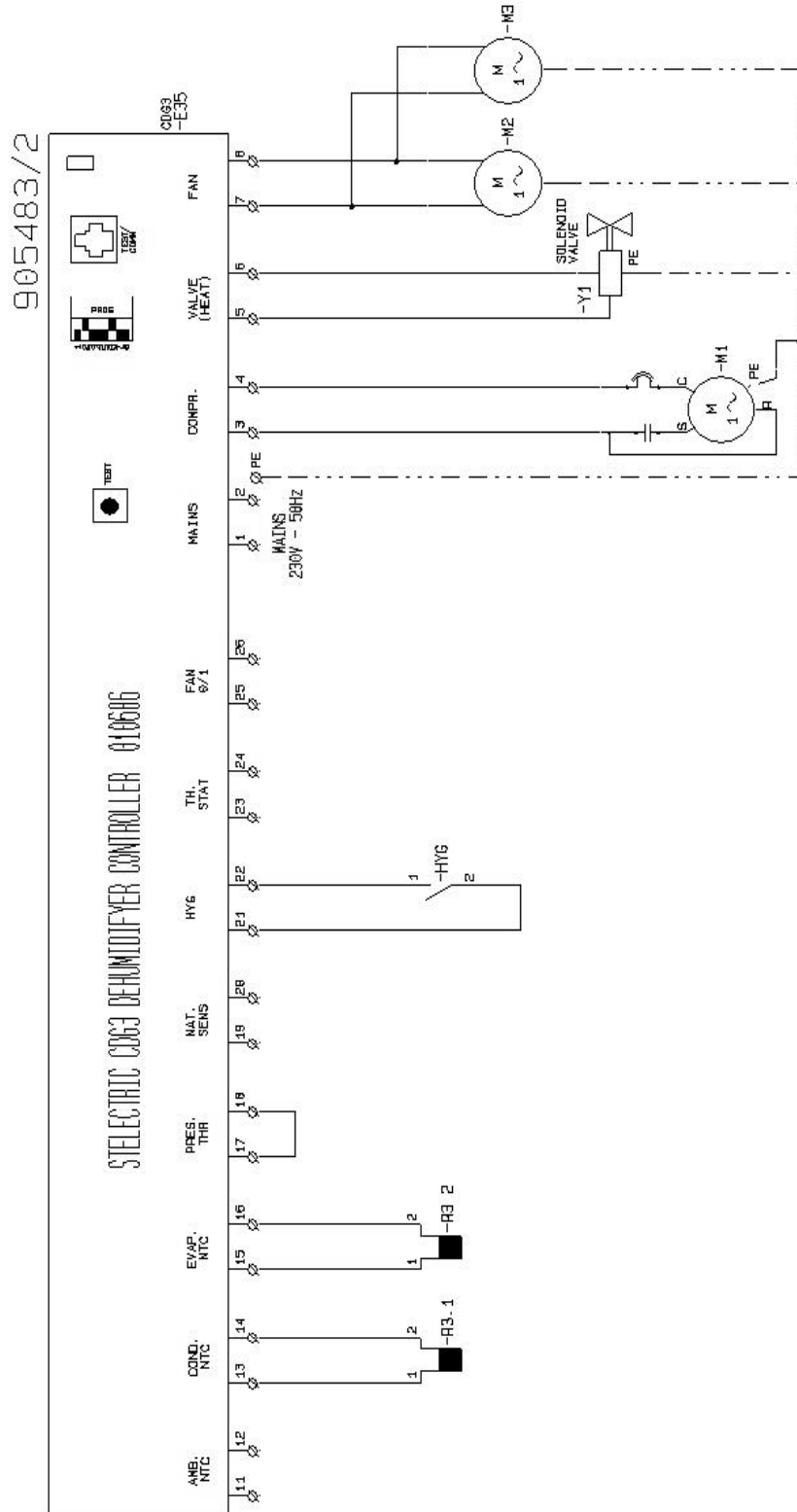

Eldiagram/Wiring diagram/Schaltplan/Schéma électrique, Схема соединений/Schema elettrico, CDP65T

Diagram
Схема

CDP65T - 1 x 230 V/50 Hz
CDP65T - 1 x 230 В/50 Гц

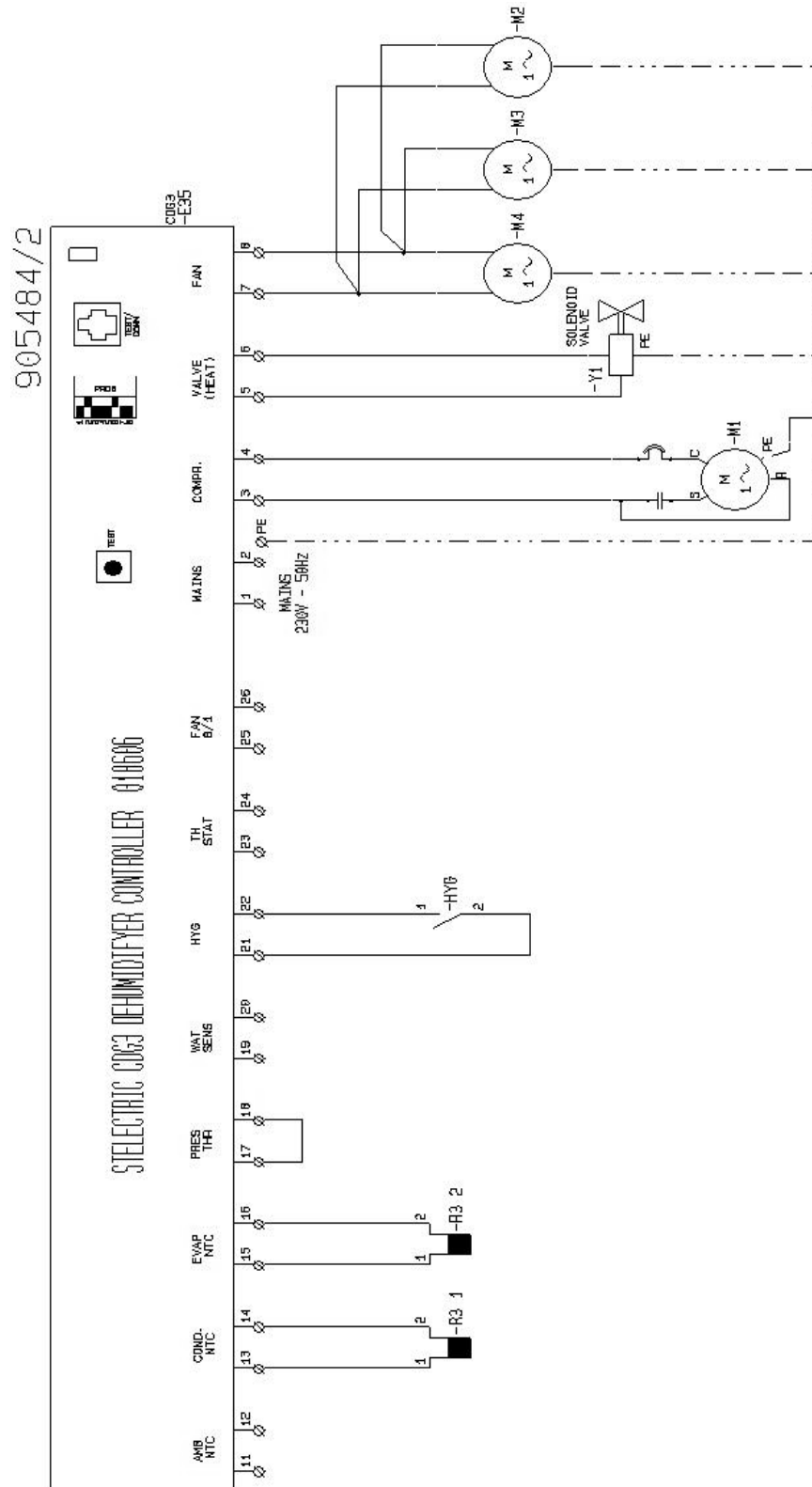

Ordforklaring/Legend/Legende/Légende/Легенда/Legenda

- (DA) Ordforklaring til el-diagram
 (EN) Legend for wiring diagram
 (DE) Legende für Schaltplan
 (FR) Légende du schéma électrique
 (RU) Легенда для схемы соединений
 (IT) Legenda schema elettrico

Pos. Поз.	(DA) Beskrivelse	(EN) Designation	(DE) Beschreibung	(FR) Désignation	(RU) Обозначение	(IT) Descrizione
R3.1	Kondensatorføler	Condenser sensor	Kondensatorfühler	Sonde du condenseur	Датчик температуры на конденсаторе	Sensore del condensatore
R3.2	Fordampferføler	Evaporator sensor	Verdampferfühler	Sonde d'évaporateur	Датчик температуры на испарителе	Sensore dell'evaporatore
HYG	Indbygget hygostat	Built-in hygostat	Eingabauter Hygostat	Hygostat incorporé	Встроенный гигростат	Umidostato interno
M4	Ventilatormotor	Fan motor	Ventilatormotor	Moteur de ventilateur	Электродвигатель вентилятора	Motore del ventilatore
M3	Ventilatormotor	Fan motor	Ventilatormotor	Moteur de ventilateur	Электродвигатель вентилятора	Motore del ventilatore
M2	Ventilatormotor	Fan motor	Ventilatormotor	Moteur de ventilateur	Электродвигатель вентилятора	Motore del ventilatore
Y1	Magnetventil til trykudligning	Solenoid valve for pressure equalization	Magnetventil für Druckausgleich	electrovanne d'égalisation de pressions	Соленоидный клапан для выравнивания давления	Valvola solenoide per equalizzazione pressione
M1	Kompresormotor	Compressor motor	Kompressor motor	Moteur de compresseur	Электродвигатель компрессора	Motore del compressore

Målskitser/Dimensional outlines/Maßskizzen/Croquis coté/Cхема
разметк и/Schema dimensionale

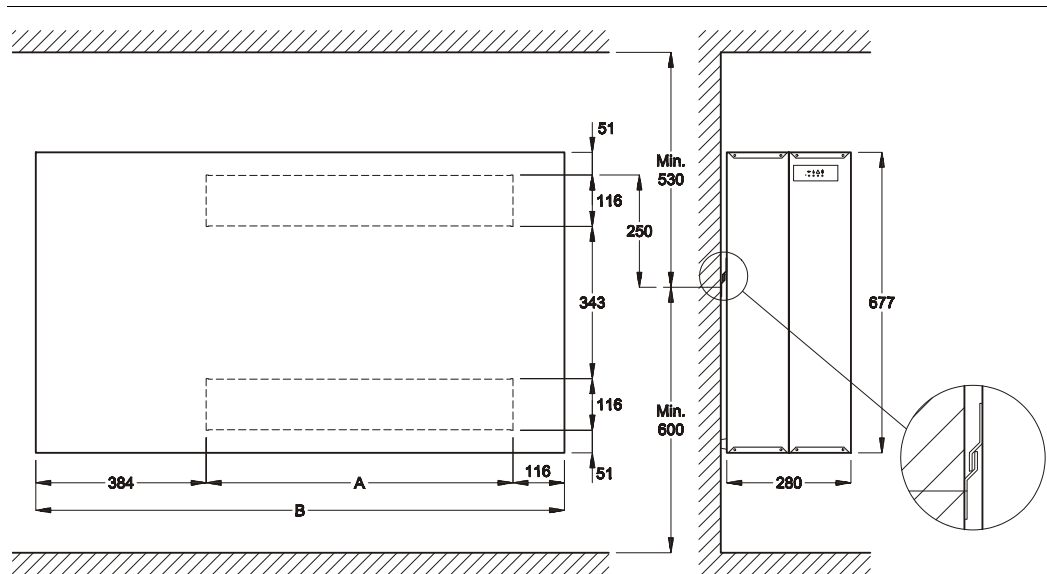

Model/Модель	A	B	*)
CDP 35T	387 mm	887 mm	130 x 410 mm
CDP 45T	692 mm	1192 mm	130 x 720 mm
CDP 65T	1232 mm	1732 mm	130 x 1260 mm

- *) Kanalåbning i muren
Duct opening in the wall
Kanalöffnung im Mauer
Ouverture de gaine dans le mur
Отверстия в стене
Apertura nel muro per passaggio canali

*Fortsættes/continued overleaf/fortsetzt/Suite à la page suivante/Продолжение на след. стр./
continua alla pagina seguente*

Målskitser/Dimensional outlines/Maßskizzen/Croquis coté/Cхема разметк и/Schema dimensionale

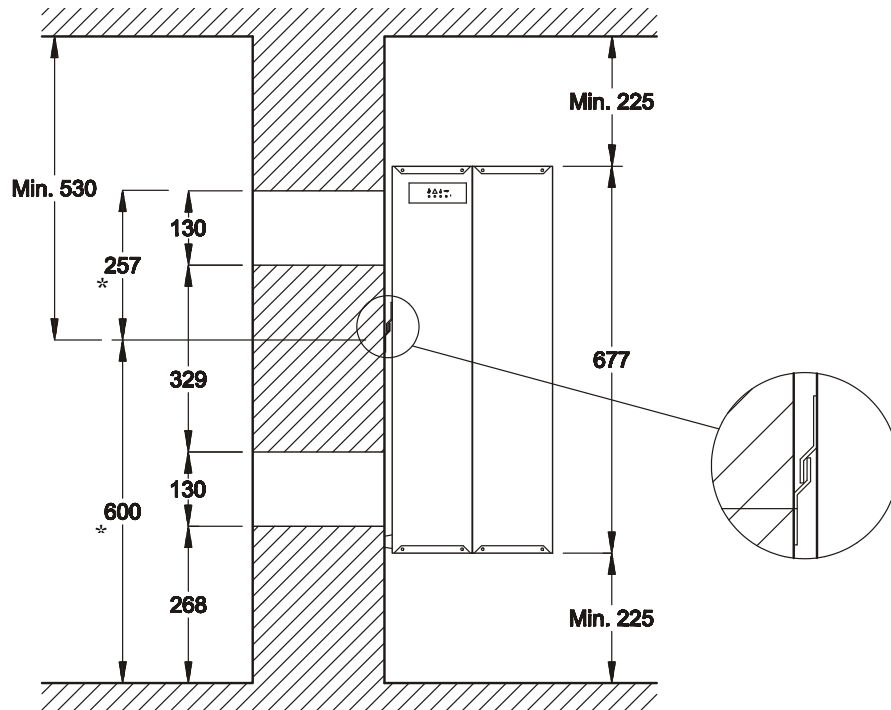

*	
(DA)	Målene angiver placeringen af vægbeslaget
(EN)	The dimensions indicate the placing of the suspension bar
(DE)	Die Dimensionen zeigen die Plazierung der Wandkonsole an
(FR)	Les dimensions indiquent la position de la barre d'ancrage
(RU)	Размеры установки кронштейна
(IT)	Le misure indicano la posizione della staffa di ancoraggio

Reservedele/Spare parts/Ersatzteile/Pièces de rechange/Запасные части/Parti di ricambio, CDP 35T

Illustration
Трехмерное
изображение

CDP 35T - 1 × 230 V/50 Hz
CDP 35T - 1 × 230 B/50 Гц

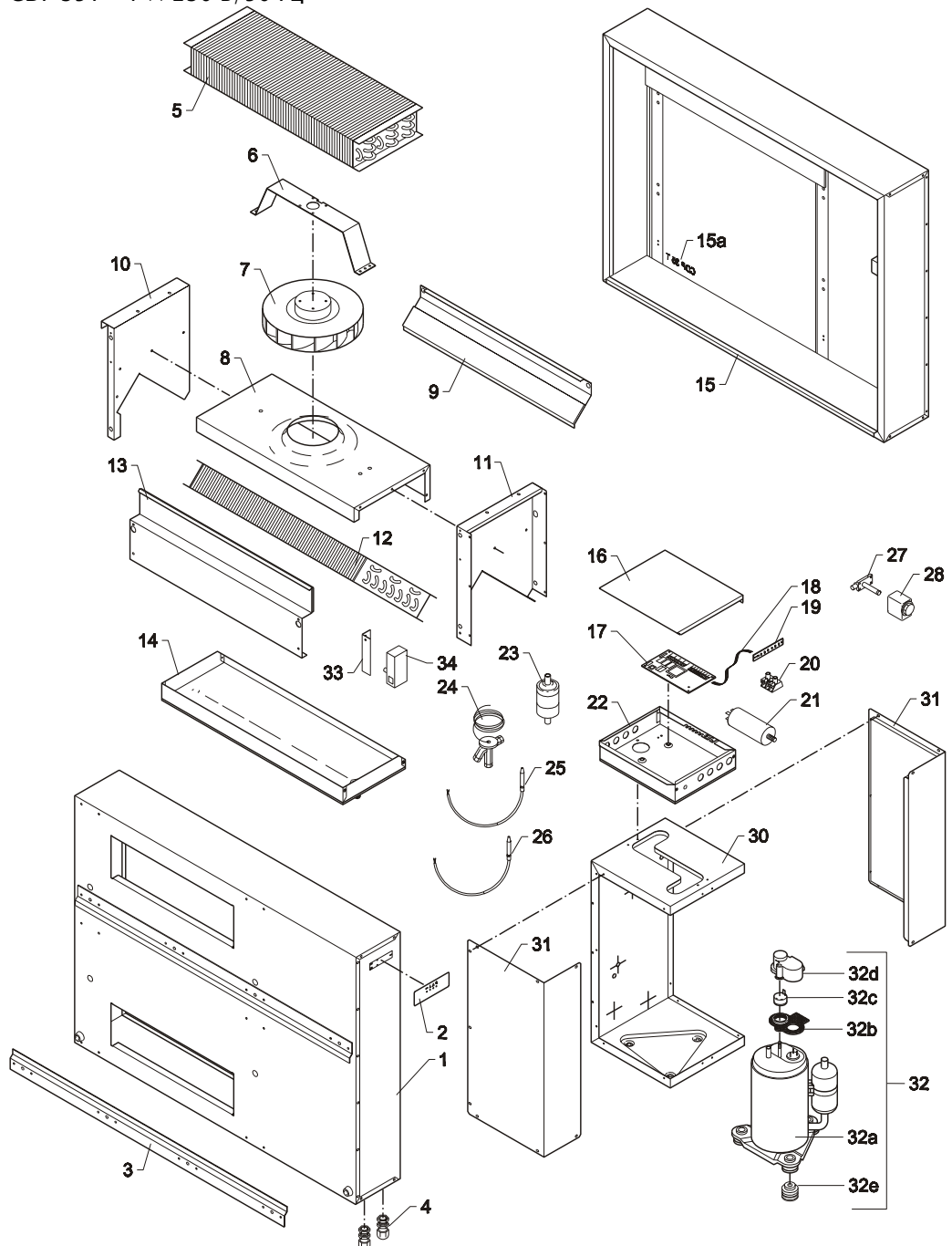

*Fortsættes/continued overleaf/fortsetzt/Suite à la page suivante/Продолжение на след. стр./
continua alla pagina seguente*

Reservedele/Spare parts/Ersatzteile/Pièces de rechange/Запасные части/Parti di ricambio, CDP 35T

DA / EN

Pos.	Dantherm nr./no.	DA Beskrivelse	EN Designation
1	293637	Kabinet, kpl.	Housing complete
2	517598	Label for styrepanel	Label for operating panel
3	069985	Vægbeslag	Wall suspension rail
4	526920	Kabelforskruning	Cable entry
5	600978	Kondensatorflade	Condenser
6	069931	-	-
7	293736	Ventilator, 1600mm ledning	Fan with 1600 mm cable
8	069938	-	-
9	293631	-	-
10	069928	-	-
11	069929	-	-
12	600072	Fordamperflade	Evaporator
13	069986	-	-
14	293626	Drypbakke	Condensate tray
15	293641	Front, kpl.	Front cover panel cpl.
15a	033923	Skilt - CDP 35T	Label - CDP 35T
16	069950	-	-
17	517593	Printkort	PCB
18	517596	Fladkabel for diodeprint	Flat cable for diode print
19	517594	Diodeprint	Diode print
20	524593	2 polet klemme	Bipolar terminal
21	602444	Driftkondensator	Capacitor
22	293635	-	-
23	607232	Tørrefilter	Liquid line drier
24	046167	Termoventil	Thermostatic valve
25	032675	Føler, metalnæse, 2600mm	Sensor, metal nose, 2600 mm
26	032675	Føler, 2600 mm	Sensor, 2600 mm
27	605470	Magnetventil	Solenoid valve
28	605440	Spole for magnetventil	- Coil for solenoid valve
29	-	-	-
30	293627	-	-
31	293621	-	-

Fortsættes/continued overleaf/fortsetzt/Suite à la page suivante/Продолжение на след. стр./continua alla pagina seguente

Reservedele/Spare parts/Ersatzteile/Pièces de rechange/Запасные части/Parti di ricambio, CDP 35T

DA / EN

Pos.	Dantherm nr./no.	DA Beskrivelse	EN Designation
32	602447	Kompressor, kpl.	Compressor cpl.
32a	602448	Kompressor	Compressor
32b	602456	Pakning for dæksel	Seal
32c	602451	Sikring	Fuse
32d	602455	Dæksel	Cap
32e	602450	Svingningsdæmper	Vibration damper
33	069967	Holder for hygrostat	Retainer for hygrostat
34	516350	Hygrostat	Hygrostat

DE / FR

Pos.	Dantherm Nr./no.	DE Beschreibung	FR Description
1	293637	Gehäuse kpl.	Carrosserie cpl.
2	517598	Aufkleber für Manövrier paneel	Etiquette pour panneau de manoeuvre
3	069985	Wandbeschlag	Barre d'ancrage
4	526920	Kabelverschraubung	Entrée de cable
5	600978	Kondensator	Condenseur
6	069931	-	-
7	293736	Ventilator mit 1600 mm Kabel	Ventilateur avec 1600 mm de cable
8	069938	-	-
9	293631	-	-
10	069928	-	-
11	069929	-	-
12	600072	Verdampfer	Evaporateur
13	293632	-	-
14	293626	Kondenswasserschale	Bac à eau condensée
15	293641	Vorderplatte kpl.	Tôle avant cpl.
15a	033923	Aufkleber - CDP 35T	Etiquette - CDP 35T
16	069950	-	-
17	517593	Printplatte	Platine électronique
18	517596	Flachkabel für Diodenplatine	Cable plat pour platine de diode

Fortsættes/continued overleaf/fortsetzt/Suite à la page suivante/Продолжение на след. стр./continua alla pagina seguente

Reservedele/Spare parts/Ersatzteile/Pièces de rechange/Запасные части/Parti di ricambio, CDP 35T

DE / FR

Pos.	Dantherm Nr./no.	DE	FR
		Beschreibung	Description
19	517594	Diodenprint	Platine de diode
20	524593	Zweipolige Klemme	Borne bipolaire
21	602444	Betriebskondensator	Condenseur de service
22	293635	-	-
23	607232	Trockenfilter	Filtre anti-humidité
24	046167	Thermoventil	Vanne thermique
25	032675	Fühler, Metallnase, 2600 mm	Sonde, nez métallique, 2600 mm
26	032675	Fühler, 2600 mm	Sonde, 2600 mm
27	605470	Magnetventil	Vanne solénoïde
28	605440	Spule für Magnetventil	Bobine pour vanne solénoïde
29	-	-	-
30	293627	-	-
31	293621	-	-
32	602447	Kompressor kpl.	Compresseur cpl.
32a	602448	Kompressor	Compresseur
32b	602456	Dichtung	Joint d'étanchéité
32c	602451	Sicherung	Fusible
32d	602455	Deckel	Couverture
32e	602450	Schwingungsdämpfer	Amortisseur
33	069967	Halter für Hygrostat	Support de l'hygrostat
34	516350	Hygrostat	Hygrostat

*Fortsættes/continued overleaf/fortsetzt/Suite à la page suivante/Продолжение на след. стр./
continua alla pagina seguente*

Reservedele/Spare parts/Ersatzteile/Pièces de rechange/Запасные части/Parti di ricambio, CDP 35T

(RU) / (IT)

Поз.	Dantherm nr./№	(RU)	(IT)
		Наименование	Descrizione
1	293637	Корпус в комплекте	Telaio completo
2	517598	Ярлык рабочей панели	Etichetta pannello di controllo
3	069985	Настенный кронштейн	Staffe di supporto a parete
4	526920	Кабельный вход	Entrata cavo
5	600978	Конденсатор	Condensatore
6	069931	-	-
7	293736	Вентилятор с каб. 1600 мм	Ventilatore, cavo da 1600mm
8	069938	-	-
9	293631	-	-
10	069928	-	-
11	069929	-	-
12	600072	Испаритель	Evaporatore
13	293632	-	-
14	293626	Поддон конденсата	Vaschetta raccolta condensa
15	293641	Лицевая панель в комплекте	Pannello frontale completo
15a	033923	Ярлык - CDP 45T	Etichetta - CDP 35T
16	069950	-	-
17	517593	Плата управления	Scheda elettronica
18	517596	Плоский кабель для платы светодиодов	Cavo a nastro scheda diodi
19	517594	Плата светодиодов	Scheda diodi
20	524593	2-полюсной контакт	Morsetto bipolare
21	602444	Электроконденсатор	Condensatore
22	293635	-	-
23	607232	Ресивер/осушитель жидкост. линии	Collettore con filtro anti-condensa
24	046167	Термостатический вентиль	Valvola termostatica
25	032675	Датчик, метал. конец, 2600мм	Sonda a punta metal., 2600 mm
26	032675	Датчик, метал. конец, 2600мм	Sonda, 2600 mm
27	605470	Электромагнитный клапан	Valvola a solenoide
28	605440	Катушка эл-магн. вентиля	Bobina per valvola a solenoide
29	-	-	-

*Fortsættes/continued overleaf/fortsetzt/Suite à la page suivante/Продолжение на след. стр./
continua alla pagina seguente*

Reservedele/Spare parts/Ersatzteile/Pièces de rechange/Запасные части/Parti di ricambio, CDP 35T

(RU) / (IT)

Поз.	Dantherm №	(RU)	(IT)
		Наименование	Descrizione
30	293627	-	-
31	293621	-	-
32	602447	Компрессор в комплекте	Compressore completo
32a	602448	Компрессор	Compressore
32b	602456	Уплотнитель	Guarnizione
32c	602451	Предохранитель	Fusibile
32d	602455	Заглушка	Cappuccio
32e	602450	Антивибратор	Ammortizzatore di vibrazioni
33	069967	Фиксатор гигростата	Sostegno per umidostato
34	516350	Гигростат	Umidostato

Reservedele/spare parts/Ersatzteile/Pièces de rechange/Запасные части/Parti di ricambio, CDP 45T

Illustration
Трехмерное
изображение

CDP 45T - 1 × 230 V/50 Hz
CDP 45T - 1 × 230 В/50 Гц

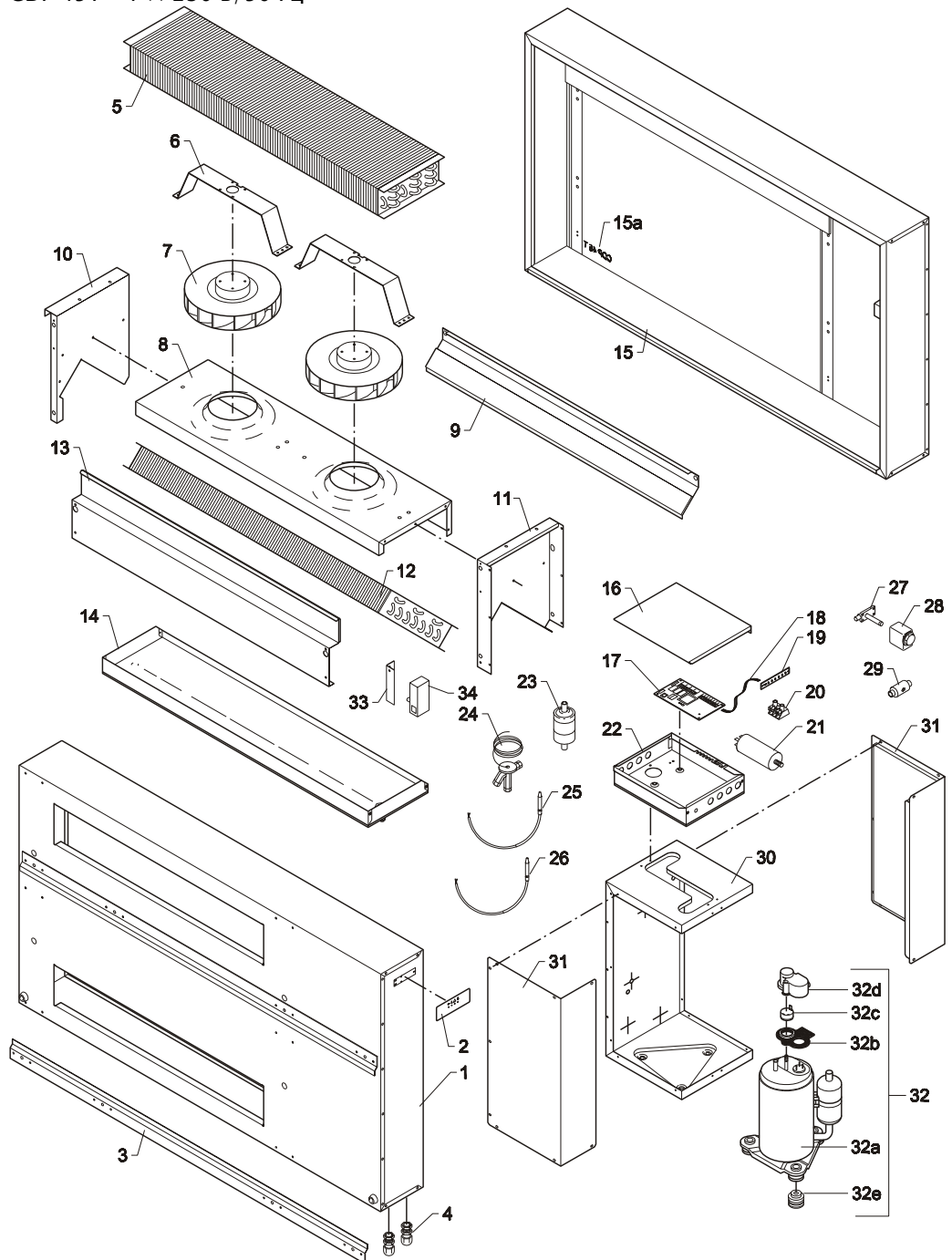

*Fortsættes/continued overleaf/fortsetzt/Suite à la page suivante/Продолжение на след. стр./
continua alla pagina seguente*

Reservedele/spare parts/Ersatzteile/Pièces de rechange/Запасные части/Parti di ricambio, CDP 45T

DA / EN

Pos.	Dantherm Nr./No.	DA Beskrivelse	EN Designation
1	293628	Kabinet, kpl.	Housing cpl.
2	517598	Label for styrepanel	Label for operating panel
3	069956	Vægbeslag	Wall suspension rail
4	526920	Kabelforskruning	Cable entry
5	600972	Kondensatorflade	Condenser
6	069931	-	-
7	293736	Ventilator, 1600mm ledning	Fan, 1600 mm cable
8	069930	-	-
9	293629	-	-
10	069928	-	-
11	069929	-	-
12	600974	Fordamperflade	Evaporator
13	293633	-	-
14	293618	Drypbakke	Condensate tray
15	293642	Front, kpl.	Front cover panel cpl.
15a	033925	Skilt - CDP 45T	Label - CDP 45T
16	069950	-	-
17	517593	Printkort	PCB
18	517596	Fladkabel for diodeprint	Flat cable for diode print
19	517594	Diodeprint	Diode print
20	524593	2 polet klemme	Bipolar terminal
21	602444	Driftkondensator	Capacitor
22	293635	-	-
23	607232	Tørrefilter	Liquid line drier
24	046171	Termoventil	Thermostatic valve
25	032675	Føler, metalnæse, 2600mm	Sensor, metal nose, 2600 mm
26	032675	Føler, 2600mm	Sensor, 2600 mm
27	605470	Magnetventil	Solenoid valve
28	605440	Spole for magnetventil	Coil for solenoid valve
29	604880	Kontraventil	Non-return valve
30	293620	-	-

Fortsættes/continued overleaf/fortsetzt/Suite à la page suivante/Продолжение на след. стр./
continua alla pagina seguente

Reservedele/spare parts/Ersatzteile/Pièces de rechange/Запасные части/Parti di ricambio, CDP 45T

DA / EN

Pos.	Dantherm Nr./No.	DA Beskrivelse	EN Designation
31	293621	-	-
32	602446	Kompressor, kpl.	Compressor, cpl.
32a	602449	Kompressor	Compressor
32b	602456	Pakning for dæksel	Seal
32c	602452	Sikring	Fuse
32d	602455	Dæksel	Cap
32e	602450	Svingningsdæmper	Vibration damper
33	069967	Holder for hygrostat	Retainer for hygrostat
34	516350	Hygrostat	Hygrostat

DE / FR

Pos.	Dantherm Nr./No.	DE Beschreibung	FR Description
1	293628	Gehäuse kpl.	Carrosserie cpl.
2	517598	Aufkleber für Manövriertpaneel	Etiquette pour panneau de manoeuvre
3	069956	Wandbeschlag	Barre d'ancrage
4	526920	Kabelverschraubung	Entrée de cable
5	600972	Kondensator	Condenseur
6	069931	-	-
7	293736	Ventilator, 1600 mm Kabel	Ventilateur, 1600 mm de cable
8	069930	-	-
9	293629	-	-
10	069928	-	-
11	069929	-	-
12	600974	Verdampfer	Evaporateur
13	293633	-	-
14	293618	Kondenswasserschale	Bac à eau condensée
15	293642	Vorderplatte kpl.	Tôle avant cpl.
15a	033925	Aufkleber - CDP 45T	Etiquette - CDP 45T
16	069950	-	-

Fortsættes/continued overleaf/fortsetzt/Suite à la page suivante/Продолжение на след. стр./continua alla pagina seguente

Reservedele/spare parts/Ersatzteile/Pièces de rechange/Запасные части/Parti di ricambio, CDP 45T

DE / FR

Pos.	Dantherm Nr./No.	DE	FR
		Beschreibung	Description
17	517593	Printplatte	Platine électronique
18	517596	Flachkabel für Diodenplatine	Cable plat pour platine de diode
19	517594	Diodenprint	Platine de diode
20	524593	Zweipolige Klemme	Borne bipolaire
21	602444	Betriebskondensator	Condenseur de service
22	293635	-	-
23	607232	Trockenfilter	Filtre anti-humidité
24	046171	Thermoventil	Vanne thermique
25	032675	Fühler, Metallnase, 2600 mm	Sonde, nez métallique, 2600 mm
26	032675	Fühler, 2600 mm	Sonde, 2600 mm
27	605470	Magnetventil	Vanne solénoïde
28	605440	Spule für Magnetventil	Bobine pour vanne solénoïde
29	604880	Rückschlagventil	Soupape de non-retour
30	293620	-	-
31	293621	-	-
32	602446	Kompressor, kpl.	Compresseur cpl.
32a	602449	Kompressor	Compresseur
32b	602456	Dichtung	Joint d'étanchéité
32c	602452	Sicherung	Fusible
32d	602455	Deckel	Couverture
32e	602450	Schwingungsdämpfer	Amortisseur
33	069967	Halter für Hygrostat	Support de l'hygrostat
34	516350	Hygrostat	Hygrostat

*Fortsættes/continued overleaf/fortsetzt/Suite à la page suivante/Продолжение на след. стр./
continua alla pagina seguente*

Reservedele/spare parts/Ersatzteile/Pièces de rechange/Запасные части/Parti di ricambio, CDP 45T

(RU) / (IT)

Поз.	Dantherm Nr./№	(RU)	(IT)
		Наименование	Descrizione
1	293628	Корпус в комплекте	Telaio completo
2	517598	Ярлык рабочей панели	Etichetta pannello di controllo
3	069956	Настенный кронштейн	Staffe di supporto a parete
4	526920	Кабельный вход	Entrata cavo
5	600972	Конденсатор	Condensatore
6	069931	-	-
7	293736	Вентилятор с каб. 1600 мм	Ventilatore, cavo da 1600mm
8	069930	-	-
9	293629	-	-
10	069928	-	-
11	069929	-	-
12	600974	Испаритель	Evaporatore
13	293633	-	-
14	293618	Поддон конденсата	Vaschetta raccolta condensa
15	293642	Лицевая панель в комплекте	Pannello frontale completo
15a	033925	Ярлык - CDP 45T	Etichetta - CDP 45T
16	069950	-	-
17	517593	Плата управления	Scheda elettronica
18	517596	Плоский каб. для платы диодов	Cavo a nastro scheda diodi
19	517594	Плата диодов	Scheda diodi
20	524593	2-полюсной контакт	Morsetto bipolare
21	602444	Электроконденсатор	Condensatore
22	293635	-	-
23	607232	Осушитель жидкост. линии	Collettore con filtro anti-condensa
24	046171	Термостатич. вентиль	Valvola termostatica
25	032675	Датчик, металлич. конец, 2600мм	Sonda, punta metal.,2600mm
26	032675	Датчик, металлич. конец, 2600мм	Sonda, 2600 mm
27	605470	Электромагнитный клапан	Valvola a solenoide
28	605440	Катушка эл-магн. клапана	Bobina per valvola a solenoide
29	604880	Обратный клапан	Valvola di non-ritorno

*Fortsættes/continued overleaf/fortsetzt/Suite à la page suivante/Продолжение на след. стр./
continua alla pagina seguente*

Reservedele/spare parts/Ersatzteile/Pièces de rechange/Запасные части/Parti di ricambio, CDP 45T

(RU) / (IT)

Поз.	Dantherm Nr./№	(RU)	(IT)
		Наименование	Descrizione
30	293620	-	-
31	293621	-	-
32	602446	Компрессор в комплекте	Compressore completo
32a	602449	Компрессор	Compressore
32b	602456	Уплотнитель	Guarnizione
32c	602452	Предохранитель	Fusibile
32d	602455	Заглушка	Cappuccio
32e	602450	Антивибратор	Ammortizzatore di vibrazioni
33	069967	Фиксатор гигростата	Sostegno per umidostato
34	516350	Гигростат	Umidostato

Reservedele/spare parts/Ersatzteile/Pièces de rechange/Запасные части/Parti di ricambio, CDP 65T

Illustration
Трехмерное
изображение

CDP 65T - 1 × 230 V/50 Hz
CDP 65T - 1 × 230 В/50 Гц

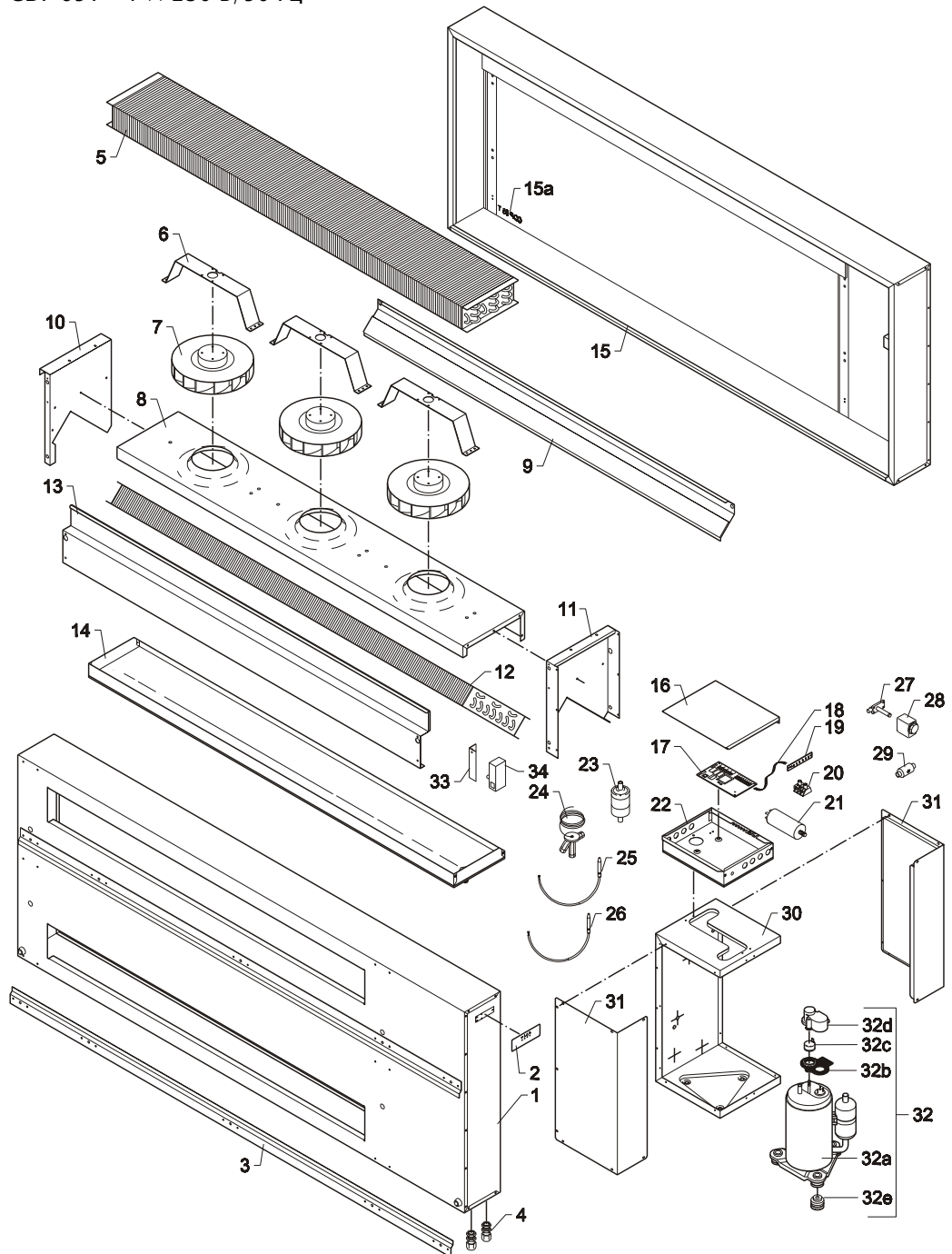

*Fortsættes/continued overleaf/fortsetzt/Suite à la page suivante/Продолжение на след. стр./
continua alla pagina seguente*

Reservedele/spare parts/Ersatzteile/Pièces de rechange/Запасные части/Parti di ricambio, CDP 65T

DA / EN

Pos.	Dantherm Nr./No.	DA Beskrivelse	EN Designation
1	293636	Kabinet, kpl.	Housing cpl.
2	517598	Label for styrepanel	Label for operating panel
3	069957	Vægbeslag	Wall suspension rail
4	526920	Kabelforskruning	Cable entry
5	600975	Kondensatorflade	Condensor
6	069931	-	-
7	293736	Ventilator, 1600mm ledning	Fan, 1600 mm cable
8	069939	-	-
9	293630	-	-
10	069928	-	-
11	069929	-	-
12	600977	Fordamperflade	Evaporator
13	293634	-	-
14	293623	Drypbakke	Condensate tray
15	293643	Front, kpl.	Front cover panel cpl.
15a	033927	Skilt - CDP 65T	Label - CDP 65T
16	069950	-	-
17	517593	Printkort	PCB
18	517596	Fladkabel for diodeprint	Flat cable for diode print
19	517594	Diodeprint	Diode print
20	524593	2 polet klemme	Bipolar terminal
21	602444	Driftkondensator	Capacitor
22	293635	-	-
23	607232	Tørrefilter	Liquid line drier
24	046172	Termoventil	Thermostatic valve
25	032675	Føler, metalnæse, 2600mm	Sensor, metal nose, 2600 mm
26	032675	Føler, 2600mm	Sensor, 2600 mm
27	605470	Magnetventil	Solenoid valve
28	605440	Spole for magnetventil	Coil for solenoid valve
29	604880	Kontraventil	Non-return valve
30	293624	-	-

*Fortsættes/continued overleaf/fortsetzt/Suite à la page suivante/Продолжение на след. стр./
continua alla pagina seguente*

Reservedele/spare parts/Ersatzteile/Pièces de rechange/Запасные части/Parti di ricambio, CDP 65T

DA / EN

Pos.	Dantherm Nr./No.	DA Beskrivelse	EN Designation
31	293621	-	-
32	602441	Kompressor, kpl.	Compressor, cpl.
32a	606228	Kompressor	Compressor
32b	602456	Pakning for dæksel	Seal
32c	602453	Sikring	Fuse
32d	602455	Dæksel	Cap
32e	602450	Svingningsdæmper	Vibration damper
33	069967	Holder for hygrostat	Retainer for hygrostat
34	516350	Hygrostat	Hygrostat

DE / FR

Pos.	Dantherm Nr./No.	DE Beschreibung	FR Description
1	293636	Gehäuse kpl.	Carrosserie cpl.
2	517598	Aufkleber für Manövriertpaneel	Etiquette pour panneau de manoeuvre
3	069957	Wandbeschlag	Barre d'ancrage
4	526920	Kabelverschraubung	Entrée de cable
5	600975	Kondensator	Condenseur
6	069931	-	-
7	293736	Ventilator, 1600 mm Kabel	Ventilateur, 1600 mm de cable
8	069939	-	-
9	293630	-	-
10	069928	-	-
11	069929	-	-
12	600977	Verdampfer	Evaporateur
13	293634	-	-
14	293623	Kondensatschale	Bac à eau condensée
15	293643	Vorderplatte kpl.	Tôle avant cpl.
15a	033927	Aufkleber - CDP 65T	Etiquette - CDP 65T
16	069950	-	-
17	517593	Printplatte	Platine électronique

Fortsættes/continued overleaf/fortsetzt/Suite à la page suivante/Продолжение на след. стр./continua alla pagina seguente

Reservedele/spare parts/Ersatzteile/Pièces de rechange/Запасные части/Parti di ricambio, CDP 65T

DE / FR

Pos.	Dantherm Nr./No.	DE Beschreibung	FR Description
18	517596	Flachkabel für Diodenplatine	Cable plat pour platine de diode
19	517594	Diodenprint	Platine de diode
20	524593	Zweipolige Klemme	Borne bipolaire
21	602444	Betriebskondensator	Condenseur de service
22	293635	-	-
23	607232	Trockenfilter	Filtre anti-humidité
24	046172	Thermoventil	Vanne thermique
25	032675	Fühler, Metallnase, 2600 mm	Sonde nez métallique, 2600 mm
26	032675	Fühler, 2600 mm	Sonde, 2600 mm
27	605470	Magnetventil	Vanne solénoïde
28	605440	Spule für Magnetventil	Bobine pour vanne solénoïde
29	604880	Rückschlagventil	Soupape de non-retour
30	293624	-	-
31	293621	-	-
32	602441	Kompressor, kpl.	Compresseur, cpl.
32a	606228	Kompressor	Compresseur
32b	602456	Dichtung	Joint d'étanchéité
32c	602453	Sicherung	Fusible
32d	602455	Deckel	Couverture
32e	602450	Schwingungsdämpfer	Amortisseur
33	069967	Halter für Hygrostat	Support de l'hygrostat
34	516350	Hygrostat	Hygrostat

Fortsættes/continued overleaf/fortsetzt/Suite à la page suivante/Продолжение на след. стр./continua alla pagina seguente

Reservedele/spare parts/Ersatzteile/Pièces de rechange/Запасные части/Parti di ricambio, CDP 65T

(RU) / (IT)

Поз.	Dantherm Nr./№	(RU)	(IT)
		Наименование	Descrizione
1	293636	Корпус в комплекте	Telaio completo
2	517598	Ярлык рабочей панели	Etichetta pannello di controllo
3	069957	Настенный кронштейн	Staffe di supporto a parete
4	526920	Кабельный вход	Entrata cavo
5	600975	Конденсатор	Condensatore
6	069931	-	-
7	293736	Вентилятор с каб. 1600 мм	Ventilatore, cavo da 1600mm
8	069939	-	-
9	293630	-	-
10	069928	-	-
11	069929	-	-
12	600977	Испаритель	Evaporatore
13	293634	-	-
14	293623	Поддон конденсата	Vaschetta raccolta condensa
15	293643	Лицевая панель	Pannello frontale completo
15a	033927	Ярлык - CDP 65T	Etichetta - CDP 65T
16	069950		-
17	517593	Плата управления	Scheda elettronica
18	517596	Плоский каб. для платы диодов	Cavo a nastro scheda diodi
19	517594	Плата диодов	Scheda diodi
20	524593	2-полюсной контакт	Morsetto bipolare
21	602444	Электроконденсатор	Condensatore
22	293635	-	-
23	607232	Осушитель жидкост. линии	Collettore con filtro anti-condensa
24	046172	Термостатич. вентиль	Valvola termostatica
25	032675	Датчик, металлич. конец, 2600мм	Sonda, punta metal., 2600mm
26	032675	Датчик, 2600 мм	Sonda, 2600 mm
27	605470	Электромагнитный клапан	Valvola a solenoide
28	605440	Катушка эл-магн. клапана	Bobina per valvola a solenoide
29	604880	Обратный клапан	Valvola di non-ritorno
30	293624	-	-

*Fortsættes/continued overleaf/fortsetzt/Suite à la page suivante/Продолжение на след. стр./
continua alla pagina seguente*

Reservedele/spare parts/Ersatzteile/Pièces de rechange/Запасные части/Parti di ricambio, CDP 65T

(RU) / (IT)

Поз.	Dantherm Nr./№	(RU)	(IT)
		Наименование	Descrizione
31	293621	-	-
32	602441	Компрессор в комплекте	Compressore completo
32a	606228	Компрессор	Compressore
32b	602456	Уплотнитель	Guarnizione
32c	602453	Предохранитель	Fusibile
32d	602455	Заглушка	Cappuccio
32e	602450	Антивибратор	Ammortizzatore di vibrazioni
33	069967	Фиксатор гигростата	Sostegno per umidostato
34	516350	Гигростат	Umidostato

Contact Dantherm

Dantherm Air Handling A/S
Marienlystvej 65
7800 Skive
Denmark

Phone +45 96 14 37 00
Fax +45 96 14 38 00

infodk@dantherm.com
www.dantherm.com

Dantherm AS
Postboks 4
3101 Tønsberg
Norway
Besøksadresse: Løkkeåsvn. 26
3138 Skallestad
Phone +47 33 35 16 00
Fax +47 33 38 51 91

dantherm.no@dantherm.com
www.dantherm.no

Dantherm Air Handling AB
Virkesgatan 5
614 31 Söderköping
Sweden

Phone +46 121 130 40
Fax +46 121 133 70

infose@dantherm.com
www.dantherm.se

Dantherm Air Handling (Suzhou) Ltd.
Bldg#9, No.855 Zhu Jiang Rd.,
Suzhou New District, Jiangsu
215219 Suzhou
China

Phone +86 512 6667 8500
Fax +86 512 6667 8500

dantherm.cn@dantherm.com
www.dantherm-air-handling.com.cn

Dantherm Limited
12 Windmill Business Park
Windmill Road, Clevedon
North Somerset, BS21 6SR
England

Phone +44 (0)1275 87 68 51
Fax +44 (0)1275 34 30 86

infouk@dantherm.com
www.dantherm.co.uk

Dantherm Air Handling Inc.
110 Corporate Drive, Suite K
Spartanburg, SC 29303
USA

Phone +1 (864) 595 9800
Fax +1 (864) 595 9810

infous@dantherm.com
www.dantherm.com



Dantherm Air Handling A/S
Marienlystvej 65
7800 Skive
Denmark
www.dantherm.com
service@dantherm.com

Dantherm®
CONTROL YOUR CLIMATE